

# swissvoice

## Avena 248TE

Cordless analogue telephone (DECT)



Bedienungsanleitung  
Mode d'emploi  
Istruzioni per l'uso  
User Guide

## **Willkommen bei Swissvoice**

Das Avena 248TE ist ein schnurloses Telefon zum Anschluss an das analoge Telefonnetz. Die digitale Technik im internationalen DECT(GAP)-Standard bietet Ihnen eine ausgezeichnete Sprachqualität.

Sie können bis zu 5 Mobilteile an einer Basisstation betreiben und zwischen diesen kostenlose Interngespräche führen.

Mit Ihrem Avena 248TE können Sie den SMS-Service Ihres Diensteanbieters nutzen und damit SMS-Nachrichten an SMS-fähige Endgeräte, z. B. Handys, PCs oder andere Telefone im Festnetz senden bzw. SMS-Nachrichten empfangen.

Das Avena 248TE verfügt über einen digitalen Anrufbeantworter.

Nehmen Sie sich etwas Zeit, um diese Bedienungsanleitung aufmerksam zu lesen und um die umfangreichen Funktionen Ihres Avena 248TE kennen und nutzen zu lernen.

## Inhaltsverzeichnis

Tasten und Anzeigen	2
Reichweite / Aufstellort	4
Hinweise zum Gebrauch von Akkus	4
Telefon anschliessen	5
Displayanzeigen des Mobilteils	5
Telefonieren	6
Anruf annehmen	6
Tonruf ausschalten	6
Hörer-Lautstärke / Lautsprecher-Lautstärke einstellen	7
Mobilteil ausschalten	7
Wahlwiederholung	7
Mikrofon stummschalten (Mute)	7
Tastensperre am Mobilteil	7
Paging - Suchen eines verlegten Mobilteils	7
Telefonbuch	8
Gemeinsames Telefonbuch	9
SIM-Karte	9
Anrufliste	10
SMS-Service (Textmeldungen)	11
Audio	13
Einstellungen	13
Avena 248TE erweitern	15
Telefonieren mit Mehreren	15
Anrufbeantworter	16
Anrufbeantworter ein- / ausschalten	16
Ansagetexte bearbeiten	17
Nachrichten mithören	17
Anrufbeantworter an der Basisstation bedienen	17
Anrufbeantworter vom Mobilteil bedienen	18
Einstellungen des Anrufbeantworters	18
Anrufbeantworter - Speicher voll	19
Fernabfrage	19
Fernbedienung	20
Anhang	21

## Tasten und Anzeigen

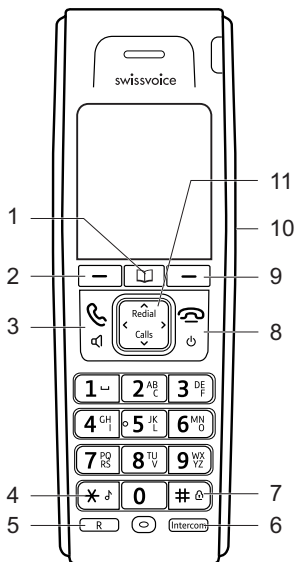

- 1 Gemeinsames Telefonbuch
- 2 Linker Softkey / Telefonbuch
- 3 Abheben-Taste / Lautsprechertaste
- 4 Stern-Taste / Langer Druck im Ruhezustand schaltet den Tonruf ein bzw. aus.
- 5 Signaltaste
- 6 Intern-Taste
- 7 Raute-Taste / Langer Druck im Ruhezustand schaltet die Tastensperre ein bzw. aus.
- 8 Auflegen-Taste / Langer Tastendruck schaltet das Mobilteil aus. Ist das Mobilteil ausgeschaltet wird es durch einen kurzen Tastendruck wieder eingeschaltet.
- 9 Rechter Softkey / **Menü** / **OK**
- 10 Kopfhörer-Anschluss (Kopfhörer nicht mitgeliefert)
- 11 Navigationstasten  
**Redial**: Öffnet Wahlwiederholungsliste  
**Calls**: Öffnet Anrufliste

### Bitte beachten Sie:

Sie können Ihr Telefon vom Handgerät oder von der Basis aus bedienen. Die meisten Menüs sind sowohl vom Handgerät als auch von der Basis erreichbar (Ausnahmen werden in der Bedienungsanleitung erwähnt).

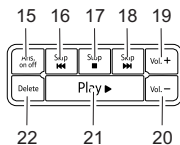
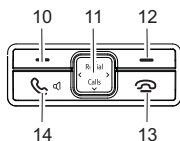
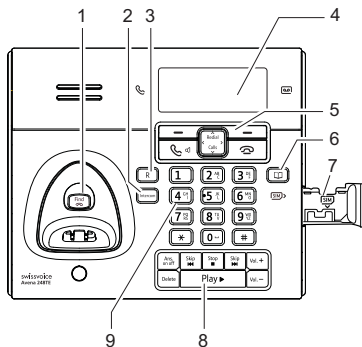

- 1 Ruf- (Paging) Taste
- 2 Intern-Taste
- 3 Signaltaste (Flash)
- 4 Display
- 5 Tasten für Telefon-Funktionen (Details siehe unten)
- 6 Telefonbuch-Taste
- 7 Schublade für SIM-Karte
- 8 Tasten für Anrufbeantworter (Details siehe unten)
- 9 Wähltastatur

- 10 Linker Softkey
- 11 Navigationstasten  
**Redial:** Öffnet Wahlwiederholungsliste  
**Calls:** Öffnet Anrufliste
- 12 Rechter Softkey
- 13 Auflegen-Taste
- 14 Abheben-Taste / Lautsprechertaste
- 15 Anrufbeantworter ein/aus
- 16 Aktuelle Nachricht wiederholen / letzte Nachricht
- 17 Stoppen
- 18 Nächste Nachricht
- 19 Lautstärke +
- 20 Lautstärke -
- 21 Nachrichten abspielen
- 22 Aktuelle Nachricht löschen

## Reichweite / Aufstellort

Für die bestmögliche Reichweite empfehlen wir einen zentralen Aufstellungsort der Basisstation im Mittelpunkt Ihres Aktionsradius. Vermeiden Sie die Aufstellung in Nischen, Kammern und hinter Stahltüren.

Die maximale Reichweite zwischen der Basisstation und dem Mobilteil beträgt ca. 300 Meter. In Gebäuden ist die Reichweite in der Regel geringer als im Freien. Durch geringfügige Bewegung aus dem Funkschatten wird die gewohnte Übertragungsqualität wieder erreicht. Bei Überschreiten der Reichweite wird die Verbindung getrennt, wenn Sie nicht innerhalb von zehn Sekunden in den Reichweitenbereich zurückkehren.

## Hinweise zum Gebrauch von Akkus

Verwenden Sie nur die zwei Original-Akkus 1.2 V / 600 mAh und den Original Netzadapter (6 V DC / 600 mA).

Nur mit der vorgegebenen Akku-Mindestkapazität gelten die genannten Mobilteil-Betriebszeiten (in Bereitschaft 120 Std / im Gespräch 12 Std) und die genannten Ladezeiten.

Der Ladevorgang wird elektronisch gesteuert, damit die Akkus in den unterschiedlichsten Ladezuständen optimal und schonend geladen werden. Die volle Kapazität wird erst nach mehreren Ladezyklen erreicht.

### **Hinweis:**











**Der Einsatz anderer Akku-Typen oder von nicht wiederaufladbaren Batterien / Primärzellen kann gefährlich sein und zusätzlich zu Funktionsstörungen bzw. Beschädigungen des Gerätes führen. Die Akkus nicht kurzschliessen (gefährlich). Vermeiden Sie besonders versehentliche Kurzschlüsse bei Lagerung und Transport durch z. B. Schlüsselbund, Metallplatten oder Ähnliches und achten Sie darauf, dass die Akkus nicht mit fett-haltigen Stoffen in Verbindung kommen. Akkus deshalb ausserhalb des Mobilteils nur in isolierender Verpackung aufbewahren, Vermeiden Sie ebenso die Berührung der Kontakte mit fettigen Teilen.**

**Akkus werden während des Aufladens warm; dies ist ein normaler und ungefährlicher Vorgang.**

## Telefon anschliessen

- Damit Sie Ihr Telefon in Betrieb nehmen können, müssen Sie die Anschlusskabel für den Telefon - Anschluss sowie den Netzadapter einstecken.
- Achten Sie beim Anstecken des Akkus auf die richtige Polung.
- Zum Aufladen stellen Sie das Mobilteil in die Basisstation. Das animierte Akkusymbol im Mobilteil signalisiert den Ladevorgang. Die Ladezeit der Akkus beträgt ca. 24 Stunden (Erstladung).

## Displayanzeigen des Mobilteils

-  Das Symbol leuchtet konstant, wenn eine Verbindung zur Basisstation besteht.
-  Die Tastensperre ist eingeschaltet (nur auf Mobilteil verfügbar).
-  Der Tonruf ist ausgeschaltet.
-  Alarmfunktion ist eingeschaltet.
-  Lauthören/Freisprechen ist eingeschaltet.
-  Sie haben die Abheben-Taste gedrückt.
-  Zeigt Ihnen den Ladezustand des Akkus an.
-  Zeigt den Eingang einer neuen SMS (Textnachricht) an.
-  Zeigt neue Einträge in der Anrufliste an.
-  Der Anrufbeantworter ist eingeschaltet.

## Sprache einstellen

Um die Sprache zu ändern:

- **Menü** drücken, Einstellungen auswählen ◀/▶ und **OK** drücken.
- **MT-Einstellungen** auswählen und **OK** drücken.
- **Sprache** auswählen und **OK** drücken.
- Wählen Sie die gewünschte Sprache, bestätigen Sie mit **OK**.

## Datum / Zeit einstellen

- **Menü** drücken, Einstellungen auswählen ◀/▶ und **OK** drücken.
- **Datum/Zeit** auswählen und **OK** drücken.
- Mit ▲/▼ bewegen Sie sich durch die Liste der Einstellungen. Drücken Sie die **Navigationstaste ▼**.
- Legen Sie das Format der Darstellung für die Zeit fest (12 Std / 24Std). Drücken Sie die **Navigationstaste ▼**.
- Legen Sie das Format der Darstellung für das Datum fest (tt/mm / mm/tt). **OK** drücken.
- Geben Sie die Uhrzeit ein und drücken Sie **OK**.
- Geben Sie das Datum ein und drücken Sie **OK**.
- **Auflegen-Taste** drücken und in der Bereitschaftszustand zurückkehren.

## Telefonieren

- Gewünschte Rufnummer über die Zifferntastatur eingeben.
- **Abheben-Taste** drücken.

Zum Beenden des Gesprächs **Auflegen-Taste** drücken.

## Anruf annehmen

- **Abheben-Taste** drücken und Gespräch führen.

Zum Beenden des Gesprächs **Auflegen-Taste** drücken.

**Ist die Akkukapazität fast erschöpft oder ist die Entfernung zur Basisstation schon zu gross, kann keine Verbindung hergestellt werden.**

## Tonruf ausschalten

Wird ein Anruf signalisiert, drücken Sie den Softkey **Ruhe**. Der Tonruf wird für diesen Anruf ausgeschaltet. Wiederholen Sie die Prozedur auf dem Mobilteil und der Basis, um den Tonruf auf beiden Teilen auszuschalten.

## Hörer-Lautstärke / Lautsprecher-Lautstärke einstellen

Sie können während eines Gespräches die Hörer- bzw. die Lautsprecher-Lautstärke in 5 Stufen einstellen.

Stellen Sie mit der **Navigationstaste ▲/▼** die gewünschte Lautstärke ein.

## Mobilteil ausschalten

**Auflegen-Taste** lang drücken (ca. 3 Sekunden).

Das Mobilteil wird ausgeschaltet.

**Auflegen-Taste** kurz drücken und das Mobilteil ist wieder eingeschaltet.

## Wahlwiederholung

Die Wahlwiederholungs-Liste enthält bis zu 50 Rufnummern.

**Navigationstaste ▲** drücken und gewünschten Eintrag auswählen **▲/▼**.

**Abheben-Taste** drücken.

## Mikrofon stummschalten (Mute)

Soll Ihr Gesprächspartner nicht mithören, können Sie das Mikrofon an Ihrem Mobilteil/Ihrer Basis vorübergehend stummschalten. Drücken Sie den Softkey unter **Stumm**.

## Tastensperre am Mobilteil

Tastensperre einschalten

- **Raute-Taste** ca. 2 Sekunden drücken.

Tastensperre ausschalten

- **Raute-Taste** ca. 2 Sekunden drücken.

## Paging - Suchen eines verlegten Mobilteils

Alle erreichbaren Mobilteile läuten für eine kurze Zeit, wenn an der Basisstation die **Ruf- (Paging) Taste** gedrückt wird. Das Läuten wird ausgeschaltet, sobald am Mobilteil die **Auflegen-Taste** oder an der Basisstation die **Ruf-Taste** gedrückt wird.

## Telefonbuch

Sie können häufig verwendete Rufnummern und die dazugehörigen Namen speichern. Die Basis und das Mobilteil bieten Ihnen dazu ein Telefonbuch für 200 Rufnummern (je max. 24 Ziffern) und Namen (je max. 16 Zeichen) an.

Sie können die Rufnummern zu Gruppen mit unterschiedlichen Tonrufen zusammenstellen.

### Ziffern / Buchstaben

Jede Zifferntaste ist mit unterschiedlichen Buchstaben versehen. Die Einträge im Telefonbuch werden alphabetisch sortiert.

Ziffer **1** Leerzeichen

Ziffer **0** Drücken und halten: Pause innerhalb einer Telefonnummer einfügen ("P" erscheint im Display).

### Neuen Eintrag im Telefonbuch anlegen

- Softkey unter **Namen** drücken.
- Neuer Eintrag auswählen und **OK** drücken.
- Den gewünschten Namen eingeben und mit der **Navigationstaste ▼** zu den weiteren Eingabemöglichkeiten weiterschalten.
- Drücken Sie **OK** drücken um den Eintrag zu speichern.

### Telefonbuch bearbeiten

- Softkey unter **Namen** drücken.
- Mit den **Navigationstasten ▲/▼** in der Liste den gewünschten Eintrag auswählen oder mit einer Zifferntaste entsprechend dem ersten Buchstaben den Eintrag auswählen.
- **Abheben-Taste** drücken. Die Rufnummer wird gewählt oder Softkey **Option** drücken und aus der Liste auswählen:
  - Nummer anrufen
  - Bearbeiten
  - Eintrag anzeigen - gespeicherte Informationen ansehen.
  - Eintr.kopieren / Alles kopieren - Eintrag/alle Einträge vom Mobilteil-Telefonbuch auf Basis kopieren (oder auf ein anderes Mobilteil - Option nur verfügbar, wenn mehrere Mobilteile angemeldet sind).
  - SIM-Kopie - Einträge von/auf SIM-Karte kopieren.
  - Löschen / Alle löschen
  - Kapazität - Anzahl der freien Speicherplätze anzeigen.
  - Rufgr. bearb. - Sie können den Namen jeder Anrufgruppe ändern.

- **Zielwahl** - (Funktion nur am Mobilteil verfügbar) Um Anrufe einfacher zu gestalten, können Sie die Zifferntasten 2 bis 9 mit jeweils einer Rufnummer belegen.

Wählen Sie aus der Liste eine Taste aus und drücken Sie **OK**. Wählen Sie jetzt aus den Eintägen des Telefonbuches den gewünschten Eintrag aus und drücken Sie **OK**.

## Gemeinsames Telefonbuch

Das gemeinsame Telefonbuch in der Basisstation kann 10 Einträge aufnehmen, die von allen angemeldeten Mobilteilen gemeinsam genutzt werden können. Bei Auslieferung Ihres Avena 248TE ist das gemeinsame Telefonbuch leer.

- Taste  drücken.
- Einen Eintrag mit den **Navigationstasten** ▲/▼ auswählen.
- Softkey **Option** drücken.
- **Bearbeiten** auswählen und **OK** drücken.
- Den Namen eingeben und **OK** drücken.
- Die Rufnummer inkl. Vorwahlnummer eingeben und **OK** drücken.

Um eine Nummer des gemeinsamen Telefonbuches anzurufen:

- Einen Eintrag mit den **Navigationstasten** ▲/▼ auswählen.
- **Abheben-Taste** drücken und die Rufnummer wird gewählt.

## SIM-Karte

### Auf SIM-Karte kopieren

Sie können Einträge von der SIM-Karte Ihres Mobiltelefons auf Ihr Telefon (und umgekehrt) kopieren. Kопierte Einträge werden zu den bereits gespeicherten Einträgen hinzugefügt.

### Von SIM-Karte kopieren

- Legen Sie die SIM-Karte in den SIM-Kartenleser auf der Basisstation.
- Drücken Sie die Softkey unter **Namen** gefolgt von **Option**.
- Blättern Sie zu **SIM-Kopie** und bestätigen Sie mit **OK**.
- Wählen Sie **SIM zu Tel.** oder **Telefon zu SIM** und kopieren Sie einzelne oder alle Einträge.

Wenn Sie nur einen einzelnen Eintrag wählen, erscheint im Display eine Bestätigung. Sie können nun weitere Einträge kopieren. Wenn das gesamte Telefonbuch kopiert wird, wird jeder Eintrag einzeln angezeigt und kopiert, bis alle Einträge kopiert worden sind oder das Telefonbuch voll ist. Wenn Sie zweimal eine falsche SIM-Karten-PIN eingeben, erscheint eine Fehlermeldung und das Telefon kehrt in den Ruhezustand zurück.

## Anrufliste

Im Display des Mobilteils sehen Sie die Rufnummer des Anrufers. Die Liste enthält bis zu 50 Rufnummern. Neue Anrufe werden im Display durch  dargestellt.

Um diese Funktion zu nutzen, muss die Rufnummer des Anrufers übertragen werden. Wenden Sie sich ggf. an Ihren Netzbetreiber.

### Rufnummer aus der Anrufliste wählen

- **Navigationstaste** ▼ drücken und mit den **Navigationstasten** ▲/▼ in der Liste den gewünschten Eintrag auswählen.
- **Abheben-Taste** drücken und die Rufnummer wird gewählt oder Softkey **Option** drücken und aus der Liste eine Bearbeitungsfunktion auswählen.

Wird die Rufnummer vom Anrufer unterdrückt wird im Display **Anonym** angezeigt. Ist die Rufnummer des Anrufers aus anderen Gründen nicht verfügbar zeigt das Display **Externanruf**. In beiden Fällen erfolgt kein Eintrag in die Anrufliste.

### Anrufliste bearbeiten

- **Navigationstaste** ▼ drücken.
- Mit den **Navigationstasten** ▲/▼ **Einstellungen** auswählen und **OK** drücken.
- Dann die entsprechende Funktion auswählen und **OK** drücken:

**Anrufliste Typ** Legt fest, ob alle eingehenden oder nur entgangene Anrufe gespeichert werden.

**Alarm Anruf** Aktiviert einen Sonderton für noch ungesehene Einträge in der Anrufliste.

## SMS-Service (Textmeldungen)

Ihr Avena 248TE ist ein SMS-fähiges Telefon, das SMS-Textmeldungen empfangen, speichern und senden kann. Die SMS-Textmeldungen können bis zu 612 Zeichen pro Nachricht enthalten\*. Es können maximal 40 SMS-Textmeldungen gespeichert werden. Eine neue SMS wird im Display durch **Neue SMS** und das Symbol  angezeigt.

**Damit Sie SMS senden und empfangen können, müssen für Ihren Telefonanschluss die Leistungsmerkmale Rufnummernanzeige (CLIP) und Rufnummernübermittlung freigeschaltet sein. Vergewissern Sie sich, dass diese Leistungsmerkmale an Ihrem Anschluss aktiviert sind. Je nach Netzbetreiber/Diensteanbieter stehen unterschiedliche Funktionen zur Verfügung. Nähere Informationen erhalten Sie bei Ihrem Netzbetreiber/Diensteanbieter. Wenn Sie während des Schreibens einer SMS angerufen werden, wird die SMS automatisch gespeichert. Sie können den Anruf annehmen und die SMS später weiter schreiben oder senden, indem Sie erneut „SMS schreiben“ aufrufen.**

**SMS, die nicht gesendet werden konnten, weil z. B. während der Übertragung die Verbindung unterbrochen wurde, werden mit einem Fehlerstatus versehen und in der Ausgangsliste gespeichert. In Ihrem Mobilteil sind bereits Vorlagen für SMS gespeichert.**

### Neue SMS lesen / SMS Eingangsliste

- **Menü** drücken, **SMS** auswählen und **OK** drücken.
- **Eingang** auswählen. **OK** drücken.
- Wählen Sie in der Liste den gewünschten Eintrag aus. **Lesen** drücken.
- Sie können jetzt die Textmeldung lesen. Softkey **Option** drücken.
- Wählen Sie eine der angebotenen Funktionen aus.
- **OK** drücken und folgen Sie dann den Anweisungen im Display.

### SMS schreiben und senden

- **Menü** drücken, **SMS** auswählen und **OK** drücken.
- **SMS schreiben** auswählen. **OK** drücken.
- Geben Sie jetzt den Text mit der Tastatur ein.
 

Ziffer <b>1</b>	Leerzeichen
Stern <b>*</b>	Umschaltung zwischen Gross- und Kleinbuchstaben (ABC/abc/Abc).

---

\* abhängig vom Netzbetreiber

- Softkey **Option** drücken. Eine der angebotenen Funktionen auswählen. **OK** drücken.
- Geben Sie die Empfänger-Rufnummer inkl. der Vorwahlnummer ein oder drücken Sie den Softkey **Option**, um eine Rufnummer aus dem Telefonbuch zu übernehmen.
- **Senden** drücken.

## Rufnummer des SMS-Centers eingeben

Um eine SMS senden zu können, muss die Rufnummer eines SMS-Centers in Ihrem Avena 248TE als SMS-Center eingetragen sein. Sie können bis zu 4 SMS-Center eintragen.

## Weiteres SMS-Center eintragen

- **Menü** drücken, **SMS** auswählen und **OK** drücken.
- **Einstellungen** auswählen. **OK** drücken.
- Wählen Sie **SMS-Center** aus. **OK** drücken.
- Wählen Sie einen Eintrag aus. **OK** drücken.
- Rufnummer des SMS-Center eintragen. **OK** drücken.
- Mit der Auswahl unter **Sende-Center** legen Sie fest, welches SMS-Center für die nächste zu sendende SMS verwendet wird.

**Beachten Sie bitte, dass als Standard-Sende-Center das SMS-Center 1 definiert ist.**

## SMS-Signalisierung

Neue SMS werden durch einen Hinweiston signalisiert. Der Hinweiston lässt sich ein- oder ausschalten.



- **Menü** drücken, **SMS** auswählen und **OK** drücken.
- **Einstellungen** auswählen und **OK** drücken.
- **SMS-Alarm** auswählen und **OK** drücken.  
Mit den **Navigationstasten** ▼/▲ wählen, ob neue SMS signalisiert werden sollen (Ein) oder nicht (Aus) und mit **OK** bestätigen.

## Audio

- **Menü** drücken, Audio auswählen und **OK** drücken.
- Mit den **Navigationsstasten** ▼/▲ eine Funktion auswählen und **OK** drücken.
  - **Rufton** - legen Sie Melodie und Lautstärke des Tonrufs für für Mobilteil und Basis fest.
  - **Signaltöne**
    - Tastenton
    - Quittungston
    - Akku leer (nur auf Mobilteil verfügbar)
    - Aus Reichweite (nur auf Mobilteil verfügbar)

## Einstellungen

(Datum/Zeit / Alarm / Display auf Mobilteil und Basis verfügbar; Termine nur auf Basis verfügbar)

- **Menü** drücken, Einstellungen auswählen und **OK** drücken.
- Mit den Navigationsstasten ▼/▲ eine Funktion auswählen und **OK** drücken.
  - **Datum/Zeit** - Siehe Seite 6.
  - **Alarm** - Der aktivierte Alarm wird durch  im Bereitschaftszustand angezeigt. Sie hören den Alarm für 30 Sekunden oder Sie beenden den Alarm sofort durch den Softkey **Stop**.
  - **Termine** - Sie können sich an 5 verschiedene Termine erinnern lassen. Zum gewünschten Zeitpunkt ertönt auf der Basis ein Signalton und  erscheint im Display. Durch Drücken von **Ruhe** wird der Termin weiterhin im Display angezeigt. Wenn Sie einen Termin erledigt haben, drücken Sie **Lösche**.
  - **Display**
    - **Mobilteilname** - Geben Sie jedem Mobilteil einen Namen, um sie besser unterscheiden zu können.
    - **Kontrast** - Stellen Sie den gewünschten Displaykontrast ein.

## Mobilteil-Einstellungen (Menü nur auf Mobilteil verfügbar)

- **Menü** drücken, Einstellungen auswählen und **OK** drücken.
- **MT-Einstellung** wählen und **OK** drücken.
- Mit den **Navigationsstasten** ▼/▲ eine Funktion auswählen und **OK** drücken.
  - **Basisauswahl** - Ist Ihr Mobilteil an mehreren Basisstationen registriert, können Sie die Basisstation, an der Sie das Mobilteil betreiben wollen, auswählen.
  - **Sprache** - Wählen Sie eine Sprache für die Displaydarstellung aus.

- Direktannahme - Sie brauchen das Mobilteil zur Gesprächsannahme nur aus der Basis zu nehmen.
- MT anmelden - Ein weiteres Mobilteil an der Basisstation anmelden, siehe Kapitel "Mobilteil anmelden".
- MT abmelden - Ein Mobilteil abmelden. Die System PIN bei Auslieferung ist 0000.
- Reset Mobilteil. - Rücksetzen des Mobilteils.

### Einstellungen (Menü auf Basis)

- **Menü** drücken, Einstellungen auswählen und **OK** drücken.
- Mit den **Navigationsstasten** ▼ / ▲ eine Funktion auswählen und **OK** drücken.
  - Sprache
  - MT abmelden
  - MT-Priorität - Werden an einer Basisstation mehrere Mobilteile betrieben können Sie festlegen, ob alle Mobilteile gleichzeitig klingeln sollen oder ob zuerst an einem Mobilteil ein ankommendes Gespräch für eine auszuwählende Anzahl von Rufen allein signalisiert wird. Es stehen Verzögerungen von 2, 4, 6 oder 8 Rufen zur Auswahl.
  - Wahlverfahren - Tonwahl: Das übliche Wahlverfahren an analogen Anschlüssen. Impulswahl: Wird beim Anschluss an ältere Telefonanlagen möglicherweise benötigt. Bitte beachten Sie die entsprechende Dokumentation.
  - Flash-Zeit - Stellen Sie die Flashzeit für die Leistungsmerkmale in Ihrem analogen Netz ein.
  - Erster Ruf - Der erste Ruftton wird unterdrückt, die Basis klingelt erst ab dem zweiten Ruftton.
  - Full ECO Mode - Bei eingeschaltetem ECO-Mode wird die Sendeleistung (Strahlung) des Mobilteils reduziert, sobald das Mobilteil in der Nähe der Basis ist.
  - Sendeleistung - Sie können die Sendeleistung auf maximale oder halbe Reichweite einstellen.
  - System PIN ändern - Sie können den PIN Code ändern (0000 bei Auslieferung).
  - Amtskennzahl - Ist Ihre Basisstation an einer Telefonanlage angeschlossen, müssen Sie für externe Anrufe eventuell eine AKZ (Amtskennziffer) als Vorwahlziffer eingeben.
  - Reset Basis - Die Einstellungen der Basisstation werden in den Lieferzustand zurückgesetzt.

### Einstellungen Basisstation (Menü auf Mobilteil)

- **Menü** drücken, Einstellungen auswählen und **OK** drücken.
- **BS-Einstellung** auswählen und **OK** drücken.

- Mit den Navigationstasten ▼/▲ eine Funktion auswählen und **OK** drücken.
  - Rufton - Die Lautstärke und die Melodie des Tonrufs der Basisstation kann eingestellt werden.
  - MT-Priorität - Siehe oben.
  - Wahlverfahren - Siehe oben.
  - Rückruf-Modus - Einstellung wird benötigt, falls Sie an einer PBX angeschlossen sind. Details entnehmen Sie der PBX Dokumentation.
  - Erster Ruf - Siehe oben.
  - Sys-PIN ändern - Siehe oben.
  - Amtskennzahl - Siehe oben.
  - Reset Basis

## Avena 248TE erweitern

Das mitgelieferte Mobilteil ist bereits an der Basisstation angemeldet.

Im Bereitschaftszustand sehen Sie im Display die interne Rufnummer Ihres Mobilteils.

Sie können bis zu 5 Mobilteile an einer Basisstationen betreiben.

Wenn Sie Ihr Avena 248TE Mobilteil an einer „fremden“ Basisstation bzw. ein „fremdes“ Mobilteil an Ihrer Avena 248TE Basisstation anmelden (GAP) sind möglicherweise einige Funktionen nicht oder nur eingeschränkt nutzbar.

### Neues Mobilteil anmelden

Neue Mobilteile müssen Sie erst an der Basisstation anmelden.

Die Anmeldung erfolgt über das Mobilteil-Menü.

- **Menü** drücken, Einstellungen auswählen und **OK** drücken.
- MT-Einstellung auswählen und **OK** drücken.
- Wählen Sie **MT anmelden** unter den angebotenen Funktionen aus. **OK** drücken.
- Wählen Sie jetzt die Basisstation aus. **OK** drücken.
- System PIN eingeben (0000 bei Auslieferung). **OK** drücken.
- Drücken und halten Sie an der Basisstation die Ruf- (Paging) Taste bis Sie einen Ton hören.
- Ist die Anmeldung erfolgreich geht das Mobilteil innerhalb von einer Minute in den Bereitschaftszustand.

### Telefonieren mit Mehreren

Ihr Telefon bietet Ihnen die Möglichkeit, während eines Gespräches einen zweiten internen Gesprächspartner anzurufen (Rückfrage), mit zwei Gesprächspartnern abwechselnd (Makeln) oder gleichzeitig (Dreierkonferenz) zu telefonieren, ohne dass Sie dazu zwei Telefonanschlüsse benötigen.

## Internes Gespräch / Interner Anruf

-  drücken.
- Mit der **Navigations-taste** den gewünschten internen Teilnehmer auswählen und **OK** drücken.

Erhalten Sie einen externen Anruf während Sie mit dem internen Teilnehmer telefonieren, hören Sie einen Hinweiston. Sie beenden das interne Gespräch mit der **Auflegen-Taste**. Drücken Sie die **Abheben-Taste** sind Sie mit dem externen Anrufer verbunden.

## Externes Gespräch weitergeben

Sie haben ein externes Gespräch angenommen und möchten es intern an ein anderes Mobilteil weitervermitteln.

- Internen Teilnehmer anrufen (s. oben).
- **Auflegen-Taste** drücken und das Gespräch an den internen Teilnehmer weitergeben.

## Makeln / Konferenz

Verwenden Sie hierzu die im Display angebotenen Softkeys.

**Makeln** - Sie können nun zwischen zwei Gesprächspartnern hin- und herschalten.

**Konf** - Sie führen ein Gespräch mit zwei Gesprächspartnern.

**Einzel** - Konferenz beenden, zurück zum Ausgangsgespräch.

**Ende** - Aus der Konferenz aussteigen. Die beiden anderen Gesprächspartner sind weiterhin verbunden.

## Anrufbeantworter

Ihr Avena 248TE verfügt über einen eingebauten digitalen Anrufbeantworter. Die Gesamtkapazität beträgt ca. 15 Minuten. Sie können den Anrufbeantworter von jedem angemeldeten Mobilteil aus und an der Basisstation bedienen. Im Auslieferungszustand ist der Anrufbeantworter sofort betriebsbereit.

## Anrufbeantworter ein- / ausschalten

Drücken Sie die Taste  an der Basisstation um den Anrufbeantworter ein- bzw. auszuschalten. Ist der Anrufbeantworter nicht in Betrieb zeigt das Display zwei Striche. Blinken diese Striche nach dem Einschalten, sind Datum und Uhrzeit nicht eingegeben.

## Einschalten vom Mobilteil

- **Menü** drücken, **Anrufbeantw.** auswählen und **OK** drücken.
- Wählen Sie **AB ein/aus** unter den angebotenen Funktionen aus. **OK** drücken.
- Mit den **Navigationsstasten** ▼/▲ die Einstellung wählen und **OK** drücken.

## Ansagetexte bearbeiten

Es stehen zwei Betriebsarten zur Auswahl:

- Ansage mit Nachrichtenaufzeichnung
- Nur Ansage

Im Auslieferungszustand ist bereits für jede Betriebsart eine Standardansage gespeichert. Ihr persönlicher Ansagetext kann max. 1 Minute lang sein.

- **Menü** drücken, **Anrufbeantw.** auswählen und **OK** drücken.
- **Ansagen** auswählen und **OK** drücken.
- Wählen Sie **Neue Ansage** unter den angebotenen Funktionen aus. **OK** drücken.
- Wählen Sie **Mit Aufzeichn.** oder **Ohne Aufz.** aus. **OK** drücken.
- Sprechen Sie Ihren Ansagetext nach der Aufforderung in das Mikrofon des Mobilteils.
- Zum Beenden der Aufzeichnung drücken Sie den Softkey **Speich.** Ihr Ansagetext wird zur Kontrolle noch einmal abgespielt und ist ab sofort der neue Ansagetext.

## Nachrichten mithören

Eingehende Anrufe hören Sie im Lautsprecher der Basisstation. Die Lautstärke können Sie mit den Tasten **Vol + / -** einstellen. Am Mobilteil drücken Sie den Softkey **Ja** und können so mithören. Sie nehmen den Anruf an, indem Sie die **Abhebetaste** drücken.

## Anrufbeantworter an der Basisstation bedienen

Die Nachrichtenanzeige blinkt sobald neue Nachrichten vorhanden sind. Die Wiedergabe beginnt immer mit der neuesten Nachricht.

- Drücken Sie **Play** und die Wiedergabe der Nachrichten beginnt.
- Während der Wiedergabe haben Sie folgende Möglichkeiten.

Taste	Funktion
	Wiederholen/eine Nachricht rückwärts
	Zur nächsten Nachricht springen
	Wiedergabe beenden
	Aktuelle Nachricht löschen
	Lautstärke ändern

## Alle alten Nachrichten löschen

Dies ist nicht möglich während der Wiedergabe. Drücken Sie die Taste  zweimal.

## Anrufbeantworter vom Mobilteil bedienen

Sind neue Nachrichten auf dem Anrufbeantworter sehen Sie im Display des Mobilteils Neue Nachrichten und das Symbol  dafür. Die Wiedergabe beginnt immer mit der neuesten Nachricht.

- **Menü** drücken, Anrufbeantw. auswählen und **OK** drücken.
- Nachr. hören auswählen und **OK** drücken.
- Drücken der **Auflegen-Taste** beendet die Wiedergabe.

Taste	Funktion
2	Wiedergabe beenden
4	Wiederholen/eine Nachricht rückwärts
5	Eine Nachricht während der Wiedergabe löschen
6	Zur nächsten Nachricht springen
	Lauthören einschalten
▼/▲	Lautstärke mit den Navigationstasten einstellen

## Alle alten Nachrichten löschen

- **Menü** drücken, Anrufbeantw. auswählen und **OK** drücken.
- Alte löschen auswählen und **OK** drücken.
- Sicherheitsabfrage mit **Ja** bestätigen.

## Einstellungen des Anrufbeantworters

- **Menü** drücken, Anrufbeantw. auswählen und **OK** drücken.
- AB-Einstellen auswählen und **OK** drücken.
- Mit den **Navigationstasten** ▼/▲ die Funktion wählen und **OK** drücken.
  - Antwort-Modus - Ansage mit Nachrichtenaufzeichnung oder - Nur Ansage.
  - Verzögerung - Wählen Sie die Anzahl Rufsignale oder Sparmodus.
  - Aufnahmezeit - Legen Sie die maximale Aufzeichnungszeit pro Nachricht fest.
  - Mithören Basis - siehe Seite 15.
  - Aktivierung - Wählen Sie die gewünschte Frequenz und die Aktivierungszeiten.
  - Fernabfrage - Aktivieren/deaktivieren Sie die Fernabfrage.

**Im Sparmodus meldet sich der Anrufbeantworter bei neuen Nachrichten nach zwei Rufsignalen. Liegen keine neuen Nachrichten vor, wird der Anruf nach sechs Rufsignalen angenommen. Ohne eine Verbindung herzustellen können Sie also prüfen ob neue Nachrichten vorliegen oder nicht.**

## Anrufbeantworter - Speicher voll

Die Speicherkapazität reicht für eine Aufzeichnungszeit von 15 Minuten (inkl. der Ansagetexte). Im Display des Mobilteils sehen Sie **Anrufb. voll!** und in der Basisstation blinkt das Zeichen **F**. Neue Nachrichten können nicht mehr aufgezeichnet werden. Als AB-Modus wird automatisch auf - Nur Ansage - geschaltet. Sie müssen jetzt alte Nachrichten löschen.

## Fernabfrage

Wenn Sie die Fernabfrage einschalten, werden Sie zur Eingabe Ihrer PIN aufgefordert. Die PIN muss bei jeder Fernabfrage eingegeben werden, um Zugang zum Anrufbeantworter zu bekommen.

- **Menü** drücken, Anrufbeantw. auswählen und **OK** drücken.
- **AB-Einstellen** auswählen und **OK** drücken.
- Fernabfrage auswählen und **OK** drücken.
- Mit den **Navigationstasten ▼/▲** Ein wählen und **OK** drücken.
- PIN eingeben (0000 bei Auslieferung) und **OK** drücken.

## Fernbedienung

Ihr Anrufbeantworter kann von jedem normalen Telefon (Tonwahl vorausgesetzt) fernbedient werden.

- Anschluss anrufen.
- Taste \* drücken während der Ansagetext wiedergegeben wird.
- PIN eingeben. Ein kurzer Ton bestätigt die korrekte PIN.
- Alle neuen Nachrichten werden wiedergegeben.
- Wählen Sie eine Funktion aus der nachfolgenden Liste aus durch Drücken der entsprechenden Zifferntaste.
- Anruf beenden.

Taste	Funktion
1	Hauptmenü
2	Nachrichten wiedergeben
4	Wiederholen/eine Nachricht rückwärts
5	Eine Nachricht während der Wiedergabe löschen
6	Zur nächsten Nachricht springen
7	Einschalten des Anrufbeantworters
9	Ausschalten des Anrufbeantworters

**Bitte beachten Sie:**

**Sollte Ihr Anrufbeantworter die Fernbedienkommandos nicht annehmen, versuchen Sie es mit längerem oder kürzerem Druck auf die Zifferntasten. Ihr Anrufbeantworter reagiert auf Töne von 0,5 - 1 Sekunde Länge.**

## Anhang

### Verwendung am analogen Port von Internet-/Kabel-Telefonieadapttern

Beim Einsatz eines analogen Telefones am analogen Anschluss eines Internet- oder Kabeltelefonieadapters kann es sein, dass nicht alle beschriebenen Merkmale (insbesondere die Rufnummernanzeige) so funktionieren, wie dies am analogen Telefon-Festnetz-Anschluss Standard ist. Das Avena 248TE weist deswegen keinen Defekt auf.

Mehrere Ursachen können das „Nicht funktionieren“ von bestimmten Merkmalen bedingen:

- Der Provider für Internet-/Kabeltelefonie stellt ein Leistungsmerkmal nicht an Ihrem Internet-/Kabeltelefonie-Anschluss zur Verfügung.
- Der eingesetzte Adapter zur Wandlung von Internet-/Kabel-Telefonie auf analoge Telefone (meist vom Provider geliefert) kann die Leistungsmerkmale nicht oder nicht analog-konform an die angeschlossenen Telefone weitergeben.

Prüfen Sie in solchen Störungsfällen bitte nach Möglichkeit das Avena 248TE an einem analogen Telefon-Festnetz-Anschluss und/oder kontaktieren Sie Ihren Provider für Internet-/Kabel-Telefonie diesbezüglich.

### Pflege

Ihr Telefon ist ein Produkt, das in Design und Ausführung hohen Ansprüchen genügt. Es sollte daher mit Sorgfalt behandelt werden.

Zum Reinigen des Telefons wischen Sie das Gerät mit einem Antistatiktuch oder einem etwas angefeuchteten weichen Ledertuch ab, anschließend mit einem trockenen Tuch.

### Entsorgungshinweis (Umweltschutz)



Am Ende der Lebensdauer des Produkts darf das Gerät nicht im normalen Hausmüll entsorgt werden. Bringen Sie es zu einer Sammelstelle zur Aufbereitung elektrischer und elektronischer Geräte. Das Symbol am Produkt, in der Bedienungsanleitung und/oder Verpackung zeigt dies an.

Einige der Materialien des Produkts können wiederverwendet werden, wenn Sie das Gerät in einer Aufbereitungsstelle abgeben. Mit der Wiederverwertung einiger Teile oder Rohmaterialien aus gebrauchten Produkten leisten Sie einen wichtigen Beitrag zum Umweltschutz. Wenden Sie sich bitte an Ihre örtlichen Behörden, wenn Sie weitere Informationen über Sammelstellen in Ihrer Umgebung benötigen.

## Batterien-/Akku-Entsorgung

Für alle verbrauchten Batterien und Akkus besteht eine gesetzliche Rückgabepflicht; sie dürfen nicht über den Hausmüll entsorgt werden. Entsorgen Sie die Batterien/ Akkus entsprechend den behördlichen Auflagen. Führen Sie sie der Wiederverwertung zu. Die Batterien/Akkus werden recycelt, da sie z. B. Nickel - Cadmium (Ni - Cd), Blei (Pb), Cadmium (Cd) oder Quecksilber (Hg) enthalten können.

Die Batterien/Akkus sind mit Symbolen und ihrem Inhaltsstoff gekennzeichnet, z. B.:



## Garantiebestimmungen

Auf Ihr Gerät wird Sachmängelhaftung ab Kaufdatum im Rahmen der gesetzlichen Bestimmungen des Landes, in dem Sie Ihr Gerät gekauft haben, gewährt. Zum Nachweis des Kaufdatums bewahren Sie bitte den Kaufbeleg oder die durch die Verkaufsstelle komplett ausgefüllte Garantiekarte auf. Innerhalb der Garantiezeit werden unentgeltlich alle Mängel, die auf Material- und Herstellungsfehlern beruhen, beseitigt. Die Garantieleistung erfolgt durch Reparatur oder Austausch des defekten Gerätes nach Wahl des Lieferanten.

Von der Garantie ausgenommen sind Verbrauchsmaterialien (z. B. Akkuzelle), Mängel, die den Wert oder Gebrauch des Gerätes nur unerheblich beeinträchtigen, sowie Schäden, die auf unsachgemässen Gebrauch, auf Verschleiss oder auf Eingriffe durch Dritte, zurückzuführen sind. Eventuelle Folgeschäden, hervorgerufen durch die Nutzung, den Ausfall oder Mängel des Produktes, insbesondere jede Haftung für Vermögensschäden sind von dieser Garantie ausgeschlossen.

Im Garantiefall wenden Sie sich bitte an die Verkaufsstelle, bei der Sie das Telefon gekauft haben.

## Hinweis für Deutschland

Falls die Ware aufgrund von Herstellungs- und/oder Materialfehlern innerhalb von 24 Monaten ab Kauf einen Defekt aufweist senden Sie Ihr Produkt bitte komplett mit Zubehör und Kaufbeleg an das

**Swissvoice Service Center**

**Im Frauental 14**

**92224 Amberg.**

Dieses entscheidet über Austausch oder Reparatur der Ware.

Für den Akku gilt ein Zeitraum von 6 Monaten ab Kaufdatum.

## Rufnummer für technische Fragen (Deutschland)

Für Hotline, Reparaturen, Ersatzteile, technische Fragen und Garantieabwicklung  
Von Montag bis Freitag von 09:00 Uhr bis 18:00 Uhr

Bitte rufen Sie **0180 55 82 888** (Euro 0,14 / Minute)

E-mail: [support-de@swissvoice.net](mailto:support-de@swissvoice.net)

## Zulassung und Konformität

Dieses analoge Telefon DECT entspricht den grundlegenden Anforderungen der R&TTE Richtlinie 1999/5/EG über Funkanlagen und Telekommunikationsend-einrichtungen und ist geeignet zum Anschluss und Betrieb in demjenigen Land, in welchem das Gerät verkauft wurde.

Die Konformitätserklärung ist auf folgender Webseite abrufbar: [www.swissvoice.net](http://www.swissvoice.net).



Die Konformität des Telefons mit der obgenannten Richtlinie wird durch das CE-Zeichen bestätigt.

## **Bienvenue chez Swissvoice**

L'Avena 248TE est un téléphone sans fil à raccorder au réseau téléphonique analogique. La technologie numérique au standard international DECT (GAP) vous garantit une excellente qualité vocale.

Vous pouvez exploiter jusqu'à 5 combinés sur une base et passer des communications internes gratuites entre ces mobiles.

Votre Avena 248TE vous permet d'utiliser les services SMS de votre opérateur et ainsi d'échanger des messages SMS avec des terminaux compatibles tels que des téléphones mobiles, des PC ou d'autres téléphones sur le réseau fixe.

L'Avena 248TE est équipé d'un répondeur numérique.

Prenez le temps de lire attentivement le présent mode d'emploi et de vous familiariser avec les vastes fonctionnalités de votre Avena 248TE.

## Sommaire

Touches et affichage	26
Portée / emplacement	28
Informations sur l'utilisation des accumulateurs	28
Affichages du combiné	29
Téléphoner	30
Accepter un appel	30
Désactiver la sonnerie	31
Volume de l'écouteur / régler le volume du haut-parleur	31
Eteindre le combiné	31
Répétition de la numérotation	31
Couper le microphone (secret)	31
Verrouillage du clavier du combiné	31
Paging – rechercher un combiné égaré	31
Répertoire	32
Répertoire commun	33
Carte SIM	33
Liste d'appels	34
Service SMS (Messages textuels)	35
Audio	37
Réglages	37
Extension de l'Avena 248TE	39
Téléphoner à plusieurs	39
Répondeur	40
Activer ou désactiver le répondeur	40
Modifier l'annonce	41
Co-écoute des messages	41
Commander le répondeur depuis la base	41
Commander le répondeur depuis le combiné	42
Réglages du répondeur	42
Répondeur – mémoire pleine	43
Interrogation à distance	43
Commande à distance	44
Annexe	45

## Touches et affichage

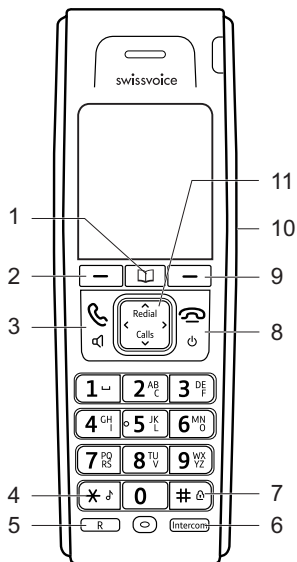

- 1 Répertoire commun
  - 2 Touche de programmation gauche / Répertoire
  - 3 Touche de prise de ligne / Touche haut-parleur
  - 4 Touche étoile / une pression longue sur cette touche à l'état de veille active ou désactive la sonnerie
  - 5 Touche de commande
  - 6 Touche interne
  - 7 Touche dièse / une pression longue sur cette touche à l'état de repos active ou désactive le verrouillage du clavier.
  - 8 Touche « Raccrocher » / une pression longue sur cette touche désactive le combiné. Si le combiné est désactivé, une courte pression sur la touche le remet en marche.
  - 9 Touche de programmation droite / Menu / OK
  - 10 Prise casque (casque non fourni)
  - 11 Touches de navigation
- Redial:** Ouvre la liste de répétition de la numérotation (Bis)  
**Calls:** Ouvre la liste d'appels

**Vous pouvez commander votre téléphone à partir du combiné ou de la base. Les menus sont accessibles et sur le combiné et sur la base (les exceptions sont mentionnées dans le manuel).**

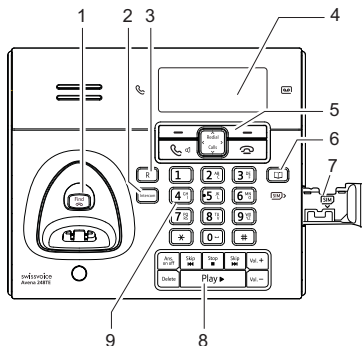

- 1 Touche appel base (paging)
- 2 Touche interne
- 3 Touche de commande
- 4 Ecran
- 5 Touches pour fonctions téléphoniques (détails voir plus bas)
- 6 Répertoire commun
- 7 Compartiment de la carte SIM
- 8 Touches pour répondeur (détails voir plus bas)
- 9 Clavier

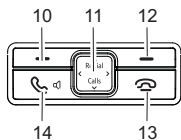

- 10 Touche de programmation gauche
- 11 Touches de navigation  
**Redial:** Ouvre la liste de répétition de la numérotation (Bis)  
**Calls:** Ouvre la liste d'appels
- 12 Touche de programmation droite
- 13 Touche « Raccrocher »
- 14 Touche de prise de ligne / Touche haut-parleur

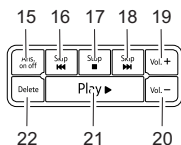

- 15 Répondeur on/off
- 16 Répétition du message/retour en arrière d'un message
- 17 Interrompre la restitution
- 18 Passer au message suivant
- 19 Réglage volume +
- 20 Réglage volume -
- 21 Restitution des messages
- 22 Effacer un message pendant sa restitution

## Portée / emplacement

Pour obtenir la meilleure portée possible, nous recommandons de placer la base au centre du rayon d'action. Evitez de l'installer dans des niches, des armoires et derrière des portes en acier.

La portée maximale entre la base et le combiné est de 300 mètres environ. Dans un bâtiment, la portée est en général moins étendue qu'à l'extérieur. Il suffit de sortir légèrement de la zone d'ombre radio pour retrouver la qualité de transmission habituelle. En cas de dépassement de la portée, vous disposez de 10 secondes pour revenir dans la zone de couverture avant que la communication ne soit coupée.

## Informations sur l'utilisation des accumulateurs

N'utilisez que les 2 accumulateurs d'origine 1.2 V / 600 mAh ainsi que l'adaptateur secteur d'origine (6 V DC / 600 mA).

Seule la capacité minimale spécifiée pour les accumulateurs garantit l'autonomie du combiné indiquée (120 h en veille / 12 h en conversation) et les temps de charge décrits.

Une gestion électronique permet une charge optimale et en douceur de l'accumulateur aux niveaux de charge les plus divers. La pleine capacité n'est atteinte qu'après plusieurs cycles de charge.











**Nota:**

L'utilisation d'autres types d'accumulateurs ou de batteries/piles non rechargeables pourrait s'avérer dangereuse et perturber le fonctionnement de l'appareil, voire l'endommager. Ne court-circuitez pas les accumulateurs (danger). Evitez en particulier les courts-circuits accidentels lors du stockage ou du transport, pouvant être causés par exemple par un trousseau de clés, des plaques métalliques ou similaires et veillez à ce que les accumulateurs n'entrent pas en contact avec des matières grasses. Conservez de ce fait les accumulateurs dans un emballage isolant lorsqu'ils ne sont pas dans le combiné. Evitez également de toucher les contacts avec des objets gras. Les accumulateurs s'échauffent pendant la charge. Il s'agit là d'un phénomène normal et sans danger.

## Raccorder le téléphone

- Pour pouvoir mettre votre téléphone en service, vous devez brancher le cordon téléphonique et l'adaptateur secteur.
- Respectez les polarités lorsque vous branchez l'accumulateur.
- Placez le combiné sur la base pour le charger. Le symbole de l'accumulateur sur le combiné s'anime pour signaler le processus de charge. Le délai de charge des accus est d'environ 24 heures (première charge).

## Affichages du combiné

-  Ce symbole est affiché en permanence lorsque le combiné est relié à la base.
-  Le verrouillage du clavier est activé (uniquement disponible sur le combiné).
-  La sonnerie est désactivée.
-  La fonction alarme est activée.
-  Les fonctions écoute amplifiée / mains libres sont activées.
-  Vous avez appuyé sur la touche de prise de ligne.
-  Indique le niveau de charge de l'accumulateur.
-  Signale l'arrivée d'un nouveau SMS (message textuel).
-  Signale de nouvelles entrées dans la liste d'appels.
-  Le répondeur est activé.

## Régler la langue sur le combiné ou la base

Vous pouvez régler la langue:

- Appuyez sur **Menu**, sélectionnez **Réglages** avec ◀/▶ et appuyez sur **OK**.
- Sélectionnez **Réglages Comb.** et validez avec **OK**.
- Sélectionnez **Langue** et validez avec **OK**.
- Sélectionnez la langue de votre choix et validez avec **OK**.

## Régler la date / l'heure

- Appuyez sur **Menu**, sélectionnez **Réglages** avec ◀/▶ et appuyez sur **OK**.
- Sélectionnez **Date & Heure** et validez avec **OK**.
- Faites défiler la liste des réglages avec ▲/▼. Appuyez sur la **touche de navigation ▼**.
- Définissez le format de présentation de l'heure (12 h / 24 h). Appuyez sur la **touche de navigation ▼**.
- Définissez le format de présentation de la date (jj/mm / mm/jj). Validez avec **OK**.
- Entrez l'heure et appuyez sur la **touche de navigation ▼**.
- Entrez la date et validez avec **OK**.
- Appuyez sur la **touche «Raccrocher»**, retour à l'écran de veille.

## Téléphoner

- Composez le numéro désiré sur le pavé numérique.
- Appuyez sur la **touche de prise de ligne**.

Mettre fin à la communication, appuyez sur la **touche « Raccrocher »**.

## Accepter un appel

- Les appels sont signalés acoustiquement sur le combiné et la base.
- Appuyez sur la **touche de prise de ligne** et parlez.

Mettre fin à la communication, appuyez sur la **touche « Raccrocher »**.

**Il est impossible d'établir une communication lorsque la capacité des accumulateurs est quasiment épuisée ou lorsque la distance par rapport à la base est trop grande.**

## Désactiver la sonnerie

Lorsqu'un appel est signalé, appuyez sur la touche de programmation **Silen.** afin de désactiver la sonnerie pour cet appel. Vous devez effectuer cette opération successivement sur le combiné et la base.

## Volume de l'écouteur / régler le volume du haut-parleur

Vous disposez de 5 niveaux de réglage pour ajuster le volume de l'écouteur ou du haut-parleur en cours de communication.

Réglez le volume à votre convenance à l'aide de la **touche de navigation ▲/▼**.

## Eteindre le combiné

Appuyez de façon prolongée sur la **touche « Raccrocher »** (3 secondes environ).

Le combiné est désactivé. Exercez une courte pression sur la **touche « Raccrocher »** afin de remettre le combiné en marche.

## Répétition de la numérotation

La liste peut contenir jusqu'à 50 numéros.

Appuyez sur la **touche de navigation ▲** et sélectionnez l'entrée désirée **▲/▼**.

Appuyez sur la **touche de prise de ligne**.

## Couper le microphone (secret)

Lorsque vous êtes en communication et ne souhaitez pas que votre correspondant entende ce qui se dit dans la pièce, vous pouvez temporairement couper le microphone de votre combiné/votre base. Appuyez sur la touche de programmation sous **Secret**.

## Verrouillage du clavier du combiné

Verrouiller le clavier

- Appuyez pendant 2 secondes environ sur la **touche dièse**.

Déverrouiller le clavier

- Appuyez pendant 2 secondes environ sur la **touche dièse**.

## Paging – rechercher un combiné égaré

Tous les combinés accessibles sonnent pendant une courte période lorsqu'on appuie sur la **touche appel (paging)** de la base. La sonnerie s'arrête dès que l'on appuie sur la **touche « Raccrocher »** du combiné ou la **touche appel** de la base.

## Répertoire

Vous pouvez enregistrer les numéros souvent appelés et les noms qui s'y rapportent. Le combiné et la base vous proposent à cet effet un répertoire de 200 numéros (24 chiffres maximum chacun) et noms (16 caractères maximum chacun). Vous pouvez constituer des groupes de numéros d'appel caractérisés par différentes sonneries.

### Chiffres / caractères alphabétiques

Chaque touche numérique correspond à différents caractères alphabétiques. Les entrées du répertoire sont triées par ordre alphabétique.

Chiffre **1** Espace

Chiffre **0** Appuyez de façon prolongée pour insérer une pause de numérotation ("P" apparaît sur l'écran).

### Créer une nouvelle entrée dans le répertoire

- Appuyez sur la touche programmation sous **Noms**.
- Sélectionnez **Créer Contact** et validez avec **OK**.
- Saisissez le nom voulu et passez aux autres saisies possibles au moyen de la **touche de navigation ▼**.
- Validez avec **OK** pour enregistrer l'entrée.

### Editer le répertoire

- Appuyez sur la touche programmation sous **Noms**.
- Sélectionnez l'entrée voulue dans la liste au moyen des **touches de navigation ▲/▼** ou d'une touche numérique correspondant à la première lettre.
- Appuyez sur la **touche de prise de ligne**. Le numéro est composé ou appuyer sur la touche de programmation **Option** et sélectionnez dans la liste :
  - Appel Contact
  - Editer entrée
  - Afficher entrée - Visualiser les informations enregistrées.
  - Copier entrée / Copier tout - Copier un entrée/toutes les entrées du répertoire du combiné sur la base (ou sur un autre combiné - Options uniquement disponibles si plusieurs combinés sont déclarés à la base).
  - Copier SIM - Copier entrées sur/de la carte SIM.
  - Supprimer / Supprimer tout
  - Capacité - Afficher la capacité d'espace-mémoire libre.
  - Editer groupe - Vous pouvez modifier le nom de chaque groupe d'appel.

- Num. abrégée - (fonction uniquement disponible sur le combiné) Pour simplifier vos appels, vous pouvez attribuer un numéro d'appel aux touches numériques 2 à 9.  
Sélectionnez une touche dans la liste et appuyez sur **OK**. Puis sélectionnez l'entrée désirée dans le répertoire et validez avec **OK**.

## Répertoire commun

Le répertoire commun de la base possède une capacité de 10 entrées pouvant être utilisées par tous les combinés déclarés. Lors de la livraison de votre Avena 248TE le répertoire commun est vide.

- Appuyer sur la touche .
- Sélectionnez une entrée au moyen des **touches de navigation ▲/▼**.
- Appuyez sur la touche de programmation **Option**.
- Sélectionnez **Editer entrée** et validez avec **OK**.
- Saisissez le nom et validez avec **OK**.
- Saisissez le numéro, préfixe inclus, puis appuyez sur **OK**.

Pour appeler un numéro du répertoire commun:

- Sélectionnez une entrée au moyen des **touches de navigation ▲/▼**.
- Appuyez sur la **touche de prise de ligne** et le numéro est composé.

## Carte SIM

### Copier sur une carte SIM

Vous pouvez copier des entrées de la carte SIM de votre téléphone mobile vers votre poste fixe et inversement. Les éléments copiés sont ajoutés aux éléments déjà enregistrés.

### Copier depuis une carte SIM

- Insérez la carte SIM dans le lecteur de cartes SIM de la base.
- Appuyez sur la touche programme sous **Noms** puis sous **Option**.
- Faites défiler la liste jusqu'à obtenir **Copier SIM** puis validez avec **OK**.
- Choisissez **SIM vers tél.** ou **Du tél vers SIM** puis copiez des entrées une à une ou l'ensemble de la liste.

Une confirmation s'affiche lorsque vous choisissez une seule entrée. Vous pouvez maintenant copier d'autres entrées. Si vous copiez l'ensemble du répertoire, chaque entrée est affichée et copiée individuellement jusqu'à ce que toute la liste soit copiée ou que le répertoire soit plein.

Après avoir entré deux codes PIN erronés pour la carte SIM, le téléphone affiche un message d'erreur et se remet en veille.

## Liste d'appels

Le numéro de l'appelant s'affiche sur l'écran. La liste possède une capacité de 50 numéros d'appel. Les nouveaux appels sont signalés à l'écran par .

Cette fonction est subordonnée à la présentation du numéro de l'appelant. Informez-vous éventuellement auprès de votre opérateur réseau.

### Appeler un numéro depuis la liste d'appels

- Appuyez sur la **touche de navigation ▼** et sélectionnez l'entrée désirée dans la liste avec les **touches de navigation ▲/▼**.
- Appuyez sur la **touche de prise de ligne** et le numéro est composé, ou appuyez sur la touche de programmation **Option** et sélectionnez une fonction d'édition.

Si le numéro de l'appelant est masqué, **Anonyme** s'affiche sur l'écran. Si le numéro de l'appelant n'est pas disponible pour toute autre raison, **Appel externe** s'affiche sur l'écran. Dans ces deux cas, il n'y a pas d'entrée dans la liste d'appels.

### Editer la liste d'appels

- Appuyez sur la **touche de navigation ▼**. Appuyez sur la touche de programmation **Option**.
- Sélectionnez **Réglages** avec les **touches de navigation ▲/▼** et validez avec **OK**.
- Puis choisissez la fonction appropriée et appuyez sur **OK**.

**Tri dans liste** Détermine si tous les appels entrants sont enregistrés, ou uniquement les appels en absence.

**Alerte appels** Active une sonnerie spéciale pour les entrées encore non vues dans la liste d'appels.

## Service SMS (Messages textuels)

Votre Avena 248TE est téléphone compatible SMS qui vous permet d'échanger et d'enregistrer des messages textuels SMS. Les SMS peuvent comporter jusqu'à 612 caractères par message\*. 40 SMS au maximum peuvent être enregistrés. Un nouveau SMS est signalé par **Nouveau SMS** et le symbole ☑ sur l'écran.

**Les fonctionnalités Présentation du numéro (PILA/CLIP) et Transmission du numéro doivent être activées pour votre abonnement afin que vous puissiez envoyer et recevoir des SMS. Assurez-vous que ces fonctionnalités sont activées sur votre raccordement. Diverses fonctions sont disponibles selon l'opérateur réseau/fournisseur de services. Vous obtiendrez un complément d'information auprès de votre opérateur réseau/fournisseur de services. Si vous recevez un appel pendant la rédaction d'un SMS, ce dernier sera automatiquement mémorisé.**

**Vous pouvez répondre et poursuivre la rédaction du SMS ou l'envoyer ultérieurement en appelant de nouveau la fonction « Ecrire message ».**

**Les SMS qui n'ont pas pu être envoyés parce que la communication a été coupée durant la transmission, par exemple, sont munis d'une mention « Erreur » et enregistrés dans la boîte d'envoi. Des modèles de SMS sont déjà mémorisés dans votre combiné.**

### Lire les nouveaux SMS / boîte de réception SMS

- Appuyez sur **Menu**, sélectionnez **SMS** et validez avec **OK**.
- Sélectionnez **Réception**. Validez avec **OK**.
- Sélectionnez l'entrée désirée dans la liste. Appuyez sur **Lire**.
- Vous pouvez à présent lire le message textuel. Appuyez sur la touche de programmation **Option**.
- Sélectionnez une des fonctions proposées.
- Appuyez sur **OK** et suivez les instructions sur l'écran.

### Ecrire et envoyez des SMS

- Appuyez sur **Menu**, sélectionnez **SMS** et validez avec **OK**.
- Sélectionnez **Composer SMS**. Validez avec **OK**.
- Entrez le texte au moyen du clavier.
 

Chiffre 1	Espace
Touche *	Conversion majuscule / minuscules (ABC/abc/Abc).

---

\*en fonction de l'opérateur réseau

- Appuyez sur la touche de programmation **Option**. Sélectionnez une des fonctions proposées. Validez avec **OK**.
- Entrez le numéro du destinataire préfixe inclus ou appuyez sur la touche de programmation **Option** pour reprendre un numéro dans le répertoire.
- Appuyez sur **Envoi**.

### Entrer le numéro du serveur SMS

Pour pouvoir envoyer des SMS, le numéro d'appel d'un serveur SMS doit être configuré dans votre Avena 248TE comme serveur SMS. Vous pouvez configurer jusqu'à 4 serveurs SMS.

### Configurer un autre serveur SMS

- Appuyez sur **Menu**, sélectionnez **SMS** et validez avec **OK**.
- Sélectionnez **Réglages SMS**. Validez avec **OK**.
- Sélectionnez **Centre SMS**. Validez avec **OK**.
- Sélectionnez une entrée. Validez avec **OK**.
- Entrez le numéro d'appel du serveur SMS. Validez avec **OK**.
- Sous **Centre d'envoi**, la sélection vous permet de choisir par quel serveur SMS sera envoyé le prochain SMS.

**Remarque : le serveur SMS 1 est défini en tant que serveur d'émission standard.**

### Signalisation des SMS

Les nouveaux SMS sont signalés par une tonalité d'avertissement. Vous pouvez activer ou désactiver cette tonalité d'avertissement.

- Appuyez sur **Menu**, sélectionnez **SMS** et validez avec **OK**.
- Sélectionnez **Réglages SMS** et validez avec **OK**.
- Sélectionnez **Alerte SMS** et validez avec **OK**.  
Spécifiez avec **▼/▲** si les nouveaux SMS doivent être signalés (On) ou non (Off) et confirmez avec **OK**.

## Audio

- Appuyez sur **Menu**, sélectionnez **Audio** et validez avec **OK**.
- Sélectionnez une fonction avec les **touches de navigation** ▼/▲ et validez avec **OK**.
  - **Sonnerie** – règle la mélodie et le volume de la sonnerie pour le combiné et la base.
  - **Signalisation**
    - Bips touches
    - Confirmation
    - Batt. faible (disponible sur le combiné uniquement)
    - Hors de Portée (disponible sur le combiné uniquement)

## Réglages

(Date & Heure/Alarme/Affichage disponibles sur le combiné et la base - Rendez-vous disponible sur la base uniquement)

- Appuyez sur **Menu**, sélectionnez **Réglages** et validez avec **OK**.
- Sélectionnez une fonction avec les **touches de navigation** ▼/▲ et validez avec **OK**.
  - **Date & Heure** – voir page 30.
  - **Alarme** – A l'état de veille, l'alarme activée est signalée par 🔔 . Vous entendez l'alarme pendant 30 secondes ; vous pouvez aussi l'interrompre immédiatement au moyen de la touche de programmation **Stop**.
  - **Rendez-vous** – Vous pouvez programmer 5 rendez-vous différents. La base émet un signal sonore le moment voulu et 🔔 apparaît à l'écran. En appuyant sur **SILEN**, le rendez-vous reste affiché. Pour supprimer le rendez-vous appuyez sur **Suppr**.
  - **Affichage**
    - **Nom du combiné** - Lorsque vous exploitez plusieurs combinés, attribuez un nom à chacun pour mieux les distinguer.
    - **Contraste** - Réglez le contraste désiré.

### Réglages combiné (menu disponible sur le combiné uniquement)

- Appuyez sur **Menu**, sélectionnez **Réglages** et validez avec **OK**.
- Sélectionnez **Réglages Comb.** et validez avec **OK**.
- Sélectionnez une fonction avec les **touches de navigation** ▼/▲ et validez avec **OK**.
  - **Sélection base** – Si votre combiné est enregistré sur plusieurs bases, vous pouvez sélectionner la base sur laquelle vous souhaitez utiliser votre mobile.

- Langue – Sélectionnez une langue d'affichage.
- Réponse auto – Pour prendre la communication, il vous suffit de soulever le combiné de la base.
- Enreg. Combiné - Déclarer un autre mobile à la base, voir chapitre « Déclarer un mobile ».
- Suppr. combiné – Supprimer un combiné. Code d'usine : 0000.
- RAZ Combiné – Réinitialisation du combiné.

### Réglages base (menu sur la base)

- Appuyez sur **Menu**, sélectionnez **Réglages** et validez avec **OK**.
- Sélectionnez une fonction avec les **touches de navigation ▼/▲** et validez avec **OK**.
  - Langue
  - Suppr. combiné
  - Priorité comb. - Lorsque plusieurs combinés sont exploités sur une base, vous pouvez définir s'ils doivent tous sonner en même temps ou si un appel entrant doit d'abord être signalé sur un seul d'entre eux (nombre de sonneries à définir). Nombre de sonneries au choix : 2, 4, 6 ou 8
  - Numérotation - Tonalités : mode de numérotation usuel sur les raccordements analogiques. Impulsions : éventuellement nécessaire en cas de raccordement à une installation téléphonique ancienne. Veuillez consulter la documentation appropriée.
  - Durée flash - Temps flash des fonctionnalités sur le réseau téléphonique analogique.
  - 1ère sonnerie - La première sonnerie est masquée. La base ne sonne qu'à partir de la deuxième sonnerie.
  - Full ECO Mode - En mode Full ECO, la puissance d'émission (radiation) du combiné baisse dès qu'il se trouve à proximité de la base.
  - Portée ECO - Vous pouvez régler la portée ECO sur minimum ou maximum selon vos besoins.
  - PIN Système - Vous pouvez modifier le code PIN (0000 d'usine).
  - Indicatif rés. - Lorsque votre base est raccordée à un autocommutateur/central, vous devez éventuellement entrer un indicatif réseau comme préfixe pour les appels externes.
  - RAZ Base - Rétablissement des réglages d'origine de la base.

### Réglages base (menu sur le combiné)

- Appuyez sur **Menu**, sélectionnez **Réglages** et validez avec **OK**.
- Sélectionnez **Réglages base** et validez avec **OK**.

- Sélectionnez une fonction avec les **touches de navigation** ▼/▲ et validez avec **OK**.
  - Mélodies - Possibilité de régler le volume et la mélodie de la sonnerie de la base.
  - Priorité comb. - voir plus haut.
  - Numérotation - voir plus haut.
  - Mode rappel - Réglages éventuellement nécessaire, si vous êtes relié à un PBX. Veuillez consulter la documentation appropriée.
  - 1ère sonnerie - voir plus haut.
  - Modif PIN Syst. - voir plus haut.
  - Indicatif rés. - voir plus haut.
  - RAZ Base

## Extension de l'Avena 248TE

Le combiné fourni est déjà déclaré à la base.

A l'état de veille, vous voyez le numéro interne de votre combiné sur l'afficheur.

Vous pouvez exploiter jusqu'à 5 combinés sur une base.

Si vous déclarez votre combiné Avena 248TE à une base « étrangère » ou si vous déclarez un combiné « étranger » à votre base Avena 248TE (GAP), certaines fonctions seront probablement restreintes, voire indisponibles.

## Déclarer un nouveau combiné

Vous devez d'abord déclarer à la base tout combiné supplémentaire.

Utilisez le menu du combiné pour la déclaration.

- Appuyez sur **Menu**, sélectionnez **Réglages** et validez avec **OK**.
- Sélectionnez **Réglages comb** et validez avec **OK**.
- Sélectionnez **Enreg. Combiné** parmi les fonctions proposées. Validez avec **OK**.
- Choisissez la base puis validez avec **OK**.
- Entrez le code PIN (0000 d'usine) et validez avec **OK**.
- Appuyez et maintenez enfoncée la touche appel (paging) de la base jusqu'à ce que vous entendiez un signal sonore.
- Si la déclaration a réussi, le combiné se met en veille en l'espace d'une minute.

## Téléphoner à plusieurs

Votre téléphone vous permet d'appeler un second correspondant interne en cours de communication (double-appel), de discuter avec vos deux correspondants alternativement (va-et-vient) ou ensemble (conférence à trois) sans que cela nécessite deux raccordements téléphoniques.

## Communication interne / appel interne

- Appuyez sur **[Intercom]**.
- Sélectionnez le correspondant interne désiré au moyen de la **touche de navigation** et validez avec **OK**.

Si vous recevez un appel externe en cours de communication avec un correspondant interne, vous êtes averti par un signal sonore. Vous mettez fin à la communication interne avec la **touche Raccrocher**. Appuyez sur la **touche de prise de ligne** pour établir la communication avec l'interlocuteur externe.

## Transférer une communication externe / conférence entre combinés

Vous avez répondu à un appel externe et souhaitez le transférer à un autre combiné en interne.

- Appelez le correspondant interne (voir plus haut).
- Appuyez sur la **touche Raccrocher** et transférez la communication au correspondant interne.

## Va-et-vient /conférence

Utilisez les touches de programmation proposées sur l'écran.

**V&V** - Vous pouvez maintenant aller et venir entre vos deux interlocuteurs.

**Conf** - Vous parlez avec deux correspondants.

**Single** - Mettre fin à la conférence, revenir à la communication initiale.

**Fin** - Permet de se retirer de la conférence, les 2 autres correspondants restent en communication.

## Répondeur

Votre Avena 248TE est équipé d'un répondeur numérique intégré d'une capacité totale de 15 minutes environ. Vous pouvez utiliser le répondeur depuis chaque combiné déclaré et depuis la base. A la livraison, le répondeur est opérationnel immédiatement.

## Activer ou désactiver le répondeur

Appuyez sur la touche On/Activer **[Ans. auto]** sur la base pour activer ou désactiver le répondeur. Deux tirets apparaissent sur l'afficheur lorsque le répondeur n'est pas en service. Le fait que ces tirets clignotent après l'activation indique que la date et l'heure n'ont pas été réglées.

## Activation depuis le combiné

- Appuyez sur **Menu**, sélectionnez **Répondeur** et validez avec **OK**.

- Sélectionnez **Répond. on/off** parmi les fonctions proposées puis validez avec **OK**.
- Sélectionnez le réglage avec les **touches de navigation ▼/▲** et validez avec **OK**.

## Modifier l'annonce

Vous pouvez choisir entre deux modes d'exploitation :

- Répondeur-enregistreur
- Répondeur seul

A la livraison, une annonce par défaut pour chaque mode d'exploitation est déjà enregistrée. Durée maximale de votre annonce personnalisée : 1 minute.

- Appuyez sur **Menu**, sélectionnez **Répondeur** et validez avec **OK**.
- Sélectionnez **Annonces** et validez avec **OK**.
- Sélectionnez **Enr. Annonce** parmi les fonctions proposées puis validez avec **OK**.
- Sélectionnez **Rép & Enreg** ou **Répond seul** et validez avec **OK**.
- Prononcez le texte de votre annonce dans le microphone du combiné après y avoir été invité.
- Pour mettre fin à l'enregistrement, appuyez sur la touche de programmation **Enreg**. Votre annonce est à nouveau diffusée pour que vous puissiez la contrôler, après quoi elle entre immédiatement en service.





## Co-écoute des messages

Vous entendez les appels entrants par le haut-parleur de la base. Les touches **Vol +/-** vous permettent de régler le volume. Sur le combiné, appuyez sur la touche de programmation **Oui** pour écouter. Vous prenez la communication en appuyant sur la **touche de prise de ligne**.

## Commander le répondeur depuis la base

L'affichage des messages clignote dès la réception de nouveaux messages. La restitution commence toujours par le message le plus récent.

- Appuyez sur **(Play ▶)** pour enclencher la restitution.
- Pendant la lecture des messages, vous disposez des possibilités suivantes :

Touche	Fonction
	Répétition du message /retour en arrière d'un message
	Passer au message suivant
	Mettre fin à la restitution
	Supprimer le message en cours
	Régler le volume

## Effacer tous les anciens messages

Option impossible pendant la restitution. Appuyez deux fois sur la touche  .

## Commander le répondeur depuis le combiné

S'il y a de nouveaux messages sur le répondeur, **Nouv. Messages** ainsi que le symbole  s'affichent sur l'écran du combiné. La restitution commence toujours par le message le plus récent.

- Appuyez sur **Menu**, sélectionnez **Répondeur** et validez avec **OK**.
- Sélectionnez **Lire messages** et validez avec **OK**.
- Appuyez sur la **touche Raccrocher** pour mettre fin à la restitution.

Touche	Fonction
2	Mettre fin à la restitution
4	Répétition du message /retour en arrière d'un message
5	Effacer un message pendant sa restitution
6	Passer au message suivant
	Activer l'écoute amplifiée
▼/▲	Régler le volume avec les touches de navigation.

## Effacer tous les anciens messages

- Appuyez sur **Menu**, sélectionnez **Répondeur** et validez avec **OK**.
- Sélectionnez **Suppr anciens** et validez avec **OK**.
- Confirmez l'interrogation de sécurité par **Oui**.

## Réglages du répondeur

- Appuyez sur **Menu**, sélectionnez **Répondeur** et validez avec **OK**.
- Sélectionnez **Réglages Rép.** et validez avec **OK**.
- Sélectionnez la fonction avec les **touches de navigation ▼/▲** et validez avec **OK**.
  - **Mode répondeur** - Répondeur-enregistreur ou répondeur seul.
  - **Délai réponse** - Choisissez 2, 4, 6, 8 sonneries ou le mode économie.
  - **Durée enreg.** - Définissez la durée d'enregistrement maximale par message.
  - **Co-écoute** - voir page 37.
  - **Activation** - Sélectionnez la fréquence désirée et l'heure d'activation.
  - **Accès distance** - Activer ou désactiver l'accès à distance.

En mode économie, la réception de nouveaux messages sur le répondeur est signalée par deux sonneries. S'il n'y a pas de nouveaux messages, l'appel est pris en charge après six sonneries. Vous pouvez ainsi vérifier la présence de nouveaux messages sans établir la communication.

## Répondeur – mémoire pleine

La capacité de mémoire correspond à un temps d'enregistrement de 15 minutes (annonce incluse). L'écran du combiné affiche **Rép. saturé** et le signe F. clignote sur la base. Les nouveaux messages ne peuvent plus être enregistrés. Le mode répondeur seul est automatiquement activé. Vous devez à présent effacer les anciens messages.

## Interrogation à distance

Lorsque vous activez l'interrogation à distance, vous êtes invités à introduire votre code PIN. Ce code doit être composé à chaque interrogation à distance pour accéder au répondeur.

- Appuyez sur **Menu**, sélectionnez **Répondeur** et validez avec **OK**.
- Sélectionnez **Réglages Rép.** et validez avec **OK**.
- Sélectionnez **Accès distance** et validez avec **OK**.
- Sélectionnez **On** avec les **touches de navigation ▼/▲** puis validez avec **OK**.
- Entrez votre code PIN (0000 d'usine) et validez avec **OK**.

## Commande à distance

Vous pouvez commander votre répondeur à distance depuis n'importe quel téléphone « normal » (numérotation par fréquence vocale requise).

- Appelez le numéro.
- Appuyez sur la touche \* pendant la diffusion de l'annonce.
- Entrez le code PIN. Une brève tonalité confirme sa validité.
- Tous les nouveaux messages sont restitués.
- Sélectionnez une fonction dans la liste suivante en appuyant sur le chiffre correspondant.
- Terminer l'appel.

Touche	Fonction
1	Menu principal
2	Restituer les messages
4	Répétition du message/retour en arrière d'un message
5	Effacer un message pendant sa restitution
6	Passer au message suivant
7	Activer le répondeur
9	Désactiver le répondeur

### Remarque :

**Si votre répondeur n'accepte pas l'interrogation à distance, essayez de moduler la durée d'appui (plus ou moins longue ou courte) sur le clavier numérique. Votre répondeur réagit à des tonalités de 0,5 à 1 seconde.**

## Annexe

### Utilisation d'adaptateurs pour la téléphonie par Internet/câble sur port analogique

Si l'on utilise un téléphone analogique sur le port analogique d'un adaptateur de téléphonie par Internet ou par câble, certaines fonctionnalités décrites (notamment la présentation du numéro de l'appelant) risquent de ne pas fonctionner comme cela est la norme pour un raccordement au réseau fixe. Votre Avena 248TE n'est donc pas défectueux.

Plusieurs raisons peuvent être à l'origine de la perturbation de certaines fonctionnalités :

- L'opérateur de téléphonie par Internet ou câble ne fournit pas la fonctionnalité en question sur votre raccordement téléphonique par Internet/câble.
- L'adaptateur utilisé pour la conversion de la téléphonie par Internet/câble sur les téléphones analogiques (le plus souvent livré par l'opérateur) n'arrive pas à transférer la fonctionnalité aux téléphones raccordés ou n'est pas en conformité au plan analogique.

Si vous êtes confrontés à de tels dysfonctionnements, veuillez si possible tester l'Avena 248TE sur un raccordement au réseau analogique fixe et/ou contactez votre opérateur de téléphonie par Internet/câble à ce sujet.

### Entretien

Votre téléphone est un produit répondant à de hautes exigences en matière de design et de fabrication, raison pour laquelle il convient de le traiter avec soin.

Pour nettoyer le téléphone, frottez d'abord l'appareil avec un chiffon antistatique ou une peau de chamois légèrement humide puis séchez-le avec un chiffon sec.

### Élimination (protection de l'environnement)



À la fin de sa durée de vie, l'appareil ne doit pas être éliminé avec les déchets ménagers. Apportez-le à un point de collecte pour le traitement des appareils électriques et électroniques. Le symbole figurant sur le produit, dans le mode d'emploi et/ou l'emballage indique ces conditions d'élimination.

Lorsque l'appareil est déposé dans un centre de traitement, certains de ses matériaux peuvent être recyclés. Par la réutilisation de certains éléments ou matériaux bruts des produits usagés, vous contribuez de manière essentielle à la protection de l'environnement.

Veuillez vous adresser aux autorités locales dont vous dépendez pour tout complément d'information sur les points de collecte près de chez vous.

## Batteries / élimination des accumulateurs

La loi impose la collecte spécifique des piles et accumulateurs usagés. Ils ne peuvent être éliminés avec les ordures ménagères. Pour éliminer les batteries/accumulateurs conformez-vous aux prescriptions en vigueur localement. Amenez-les au recyclage. Les batteries/accumulateurs sont recyclés parce qu'ils peuvent contenir du nickel-cadmium (Ni-Cd), du plomb (Pb), du cadmium (Cd) ou du mercure (Hg).

Les matériaux des batteries / accumulateurs sont signalés par des symboles,

Exemple :



## Garantie

Votre appareil bénéficie, à partir de sa date d'acquisition, d'une garantie conforme aux dispositions légales en vigueur dans le pays dans lequel vous l'avez acheté.

Pour pouvoir prouver la date d'acquisition de votre appareil, veuillez donc conserver précieusement votre ticket de caisse ou la carte de garantie qui aura été dûment remplie par le responsable de votre point de vente. Pendant la durée de validité de la garantie, tous les défauts de fabrication ou qui auront été constatés sur le matériel seront éliminés gratuitement. Cette prestation de garantie prendra la forme soit d'une réparation, soit d'un échange standard de l'appareil défectueux, au choix du fournisseur.

Sont exclus de la garantie les consommables (par exemples la batterie), les défauts réduisant de manière insignifiante la valeur ou l'utilisation de l'appareil ainsi que les dommages causés par une utilisation non conforme de l'appareil, l'usure ou l'intervention d'un tiers.

Les éventuels dommages découlant de l'utilisation, de la défaillance ou d'un défaut du produit et notamment toute responsabilité pour dommages pécuniaires sont expressément exclus de la présente garantie.

Pour toute prétention à garantie, veuillez vous adresser au point de vente auprès duquel vous avez acheté votre téléphone.

## Homologation et conformité

Ce téléphone analogique DECT est conforme aux exigences fondamentales de la Directive R&TTE 1999/5/CEE concernant les équipements hertziens et les équipements terminaux de télécommunications et est destiné au raccordement et au fonctionnement dans le pays dans lequel il a été commercialisé.

La déclaration de conformité peut être consultée sur le site suivant:

[www.swissvoice.net](http://www.swissvoice.net).



La conformité du téléphone à la directive mentionnée ci-dessus est attestée par la marque CE sur le téléphone.

## **Benvenuti da Swissvoice**

L'Avena 248TE è un telefono cordless concepito per l'allacciamento alla rete analogica. La tecnologia digitale dello standard internazionale DECT (GAP) si contraddistingue per un'ottima qualità vocale.

È possibile collegare fino a 5 portatili ad una stazione base ed effettuare fra questi chiamate interne gratuite.

Con il vostro Avena 248TE potete utilizzare il servizio SMS del vostro gestore di rete per inviare messaggi SMS ad altri terminali abilitati agli SMS, ad es. cellulari, PC o altri telefoni di rete fissa, oppure ricevere messaggi SMS.

L'Avena 248TE è dotato di una segreteria digitale.

Vi preghiamo di leggere attentamente queste istruzioni per l'uso per scoprire ed imparare ad utilizzare le numerose funzioni del vostro Avena 248TE.

## Indice

Tasti e simboli	50
Portata / Luogo di installazione	52
Avvertenze sull'utilizzo degli accumulatori	52
Simboli indicati sul display del portatile	53
Telefonare	54
Rispondere ad una chiamata	54
Disattivare la suoneria	54
Regolare il volume del ricevitore / del vivavoce	55
Spegnere il portatile	55
Ripetizione della selezione	55
Disattivare il microfono (Mute)	55
Blocco tastiera del portatile	55
Ricerca portatile (paging) - Localizzare un portatile smarrito	55
Rubrica	55
Rubrica condivisa	57
Carta SIM	57
Elenco chiamate	58
Servizio SMS (messaggi di testo)	58
Audio	60
Impostazioni	61
Estendere l'Avena 248TE	62
Parlare con più persone	63
Segreteria telefonica	64
Attivare / Disattivare la segreteria	64
Modificare l'annuncio	64
Coascoltare i messaggi	65
Gestire la segreteria dalla stazione base	65
Gestire la segreteria dal portatile	65
Impostazioni della segreteria	66
Segreteria - memoria piena	66
Accesso remoto	67
Gestire la segreteria a distanza	67
Appendice	68

## Tasti e simboli

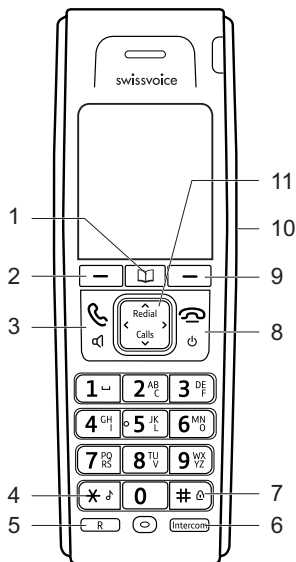

- 1 Rubrica condivisa
- 2 Softkey (tasto multifunzione) sinistro / Rubrica
- 3 Tasto conversazione / Tasto vivavoce
- 4 Tasto asterisco / Premere a lungo in modalità stand-by per attivare o disattivare la suoneria.
- 5 Tasto R con funzione flash
- 6 Tasto interno
- 7 Tasto cancelletto / Premere a lungo in modalità stand-by per attivare o disattivare il blocco tastiera.
- 8 Tasto termina chiamata / Premere a lungo per spegnere il portatile. Se il portatile è spento basta premere il tasto brevemente per riaccenderlo.
- 9 Softkey (tasto multifunzione) destro / Menu / **OK**
- 10 Presa per cuffia (cuffia non fornita)
- 11 Tasti navigazione

**Redial:** Aprire l'elenco ripetizione  
**Calls:** Aprire l'elenco chiamate

Si può gestire il telefono sia dal portatile che dalla stazione base. I menu sono accessibili sul portatile e sulla base (le eccezioni vengono menzionati nelle istruzioni per l'uso).

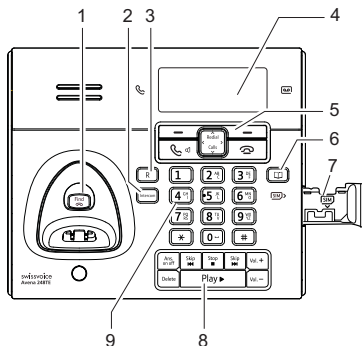

- 1 Tasto ricerca portatile (paging)
- 2 Tasto interno
- 3 Tasto R con funzione flash
- 4 Display
- 5 Tasti per funzioni telefoniche (dettagli vedi sotto)
- 6 Rubrica condivisa
- 7 Compartimento scheda SIM
- 8 Tasti per la segreteria telefonica (dettagli vedi sotto)
- 9 Tastiera

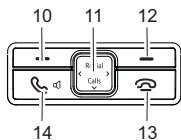

- 10 Softkey (tasto multifunzione)
- 11 Tasti navigazione
- Redial:** Aprire l'elenco ripetizione
- Calls:** Aprire l'elenco chiamate
- 12 Softkey (tasto multifunzione)
- 13 Tasto termina chiamata
- 14 Tasto conversazione / Tasto vivavoce

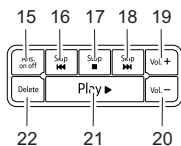

- 15 Attivare/Disattivare la segreteria
- 16 Ripetere/Tornare al messaggio precedente
- 17 Interrompere la riproduzione dei messaggi
- 18 Messaggio successivo
- 19 Modificare il volume +
- 20 Modificare il volume -
- 21 Cominciare la riproduzione dei messaggi
- 22 Cancellare il messaggio corrente

## Portata / Luogo di installazione

Per ottenere una portata ottimale, raccomandiamo di collocare la stazione base in una posizione centrale rispetto al suo raggio di azione. Evitare di collocare l'apparecchio all'interno di nicchie, zone incassate o dietro porte di acciaio.

La portata massima tra la stazione base e il portatile è di circa 300 metri. In generale, la portata all'interno degli edifici è inferiore rispetto a quella all'aperto. Un piccolo movimento consente di uscire dalla zona d'ombra e ripristinare la consueta qualità di trasmissione. In caso di superamento della portata, il collegamento viene interrotto se non si ritorna nel raggio di azione entro 10 secondi.

## Avvertenze sull'utilizzo degli accumulatori

Utilizzare esclusivamente gli accumulatori originali 1.2 V / 600 mAh e l'adattatore di rete originale (6 V DC / 600 mA).

I tempi di autonomia indicati per il portatile (120 ore in stand-by / 12 ore di conversazione) nonché i rispettivi tempi di ricarica sono validi soltanto con la capacità minima dell'accumulatore.

Il processo di ricarica viene gestito elettronicamente per consentire una ricarica ottimale e sicura dell'accumulatore, indipendentemente dal suo livello di carica. La capacità totale viene raggiunta soltanto dopo alcuni cicli di carica.











### **Avvertenza:**

**L'uso di altri tipi di accumulatori o di batterie non ricaricabili / batterie primarie può essere pericoloso e inoltre compromettere il funzionamento dell'apparecchio o danneggiarlo. Non mettere in cortocircuito gli accumulatori (pericolo). In particolare evitare cortocircuiti provocati inavvertitamente, ad es. da un mazzo di chiavi, piastre di metallo o simili, durante lo stoccaggio o il trasporto e fare attenzione a non far entrare in contatto gli accumulatori con sostanze grasse. A tal fine, conservare gli accumulatori in imballaggi isolanti quando vengono tolti dal portatile. Inoltre evitare che i contatti entrino in contatto con parti grasse. Durante la ricarica gli accumulatori si riscaldano; si tratta di un fenomeno normale e non pericoloso.**

## Collegare il telefono

- Per mettere in funzione il telefono è necessario inserire il cavo di allacciamento telefonico e quello dell'adattatore di rete.
- Inserire gli accumulatori rispettando la polarità.
- Per caricare gli accumulatori, inserire il portatile nella stazione base. Sul portatile il simbolo lampeggiante dell'accumulatore indica che la ricarica è in corso. Il tempo di carica degli accumulatori è di circa 24 ore (prima carica).

## Simboli indicati sul display del portatile

- |  |   |
|--|---|
|  | Il simbolo è visualizzato costantemente quando si è collegati alla stazione base. |
|  | Il blocco tastiera è attivato (solo disponibile sul portatile).                   |
|  | La suoneria è disattivata.  |
|  | L'allarme è attivato.   |
|  | Il vivavoce è attivato.   |
|  | Il tasto conversazione è stato premuto.   |
|  | Indica lo stato di carica dell'accumulatore.                                      |
|  | Indica la ricezione di un nuovo messaggio SMS.                                    |
|  | Appare quando vi sono delle chiamate nuove nell'elenco chiamate.                  |
|  | La segreteria telefonica è attivata.  |

## Impostare la lingua

Si può cambiare la lingua delle indicazioni sul display nel menu seguente:

- Premere **Menu**, selezionare *Einstellungen* (Impostazioni) premendo ◀/▶ e premere **OK**.
- Selezionare *MT-Einstellungen* (Impost. Port.) e premere **OK**.
- Selezionare *Sprache* (Lingua) e premere **OK**.
- Selezionare la lingua desiderata e premere **OK**.

## Impostare la data / l'ora

- Premere **Menu**, selezionare *Impostazioni* ◀/▶ e premere **OK**.
- Selezionare *Data/Ora* e premere **OK**.
- Scorrere l'elenco delle impostazioni con ▼/▲. Premere il **tasto navigazione ▼**.
- Impostare il formato desiderato per la visualizzazione dell'ora (12 ore / 24 ore). Premere il **tasto navigazione ▼**.
- Impostare il formato desiderato per la visualizzazione della data (gg/mm / mm/gg). Premere **OK**.
- Inserire l'ora e premere il **tasto navigazione ▼**.
- Inserire la data e premere **OK**.
- Premere il **tasto termina chiamata** e tornare in stand-by.

## Telefonare

- Digitare il numero di telefono desiderato con i tasti numerici.
- Premere il **tasto conversazione**.  
Terminare la conversazione: Premere il **tasto termina chiamata**.

## Rispondere ad una chiamata

- Le chiamate vengono segnalate acusticamente sul portatile.
- Premere il **tasto conversazione** per rispondere alla chiamata.  
Terminare la conversazione: Premere il **tasto termina chiamata**.

**Se la capacità dell'accumulatore è pressoché esaurita o se la distanza dalla stazione base è già troppo grande non è possibile stabilire la connessione.**

## Disattivare la suoneria

Quando viene segnalata una chiamata, premere il softkey **Silenz**. La suoneria viene disattivata per questa chiamata. Per disattivare la suoneria del portatile e della base, ripetere la procedura sul portatile e sulla base.

## Regolare il volume del ricevitore / del vivavoce

Il volume del ricevitore e quello del vivavoce possono essere regolati su vari livelli durante la conversazione.

Impostare il volume desiderato utilizzando il **tasto navigazione ▲/▼**.

## Spegnere il portatile

Tenere premuto il **tasto termina chiamata** (ca. 3 secondi).

Il portatile viene spento.

Premere brevemente il **tasto termina chiamata** per riaccendere il portatile.

## Ripetizione della selezione

L'elenco ripetizione può contenere fino a 50 numeri.

Premere il **tasto navigazione ▲** e selezionare il numero desiderato ▲/▼.

Premere il **tasto conversazione**.

## Disattivare il microfono (Mute)

Quando si desidera che l'interlocutore non senta, è possibile disattivare temporaneamente il microfono del portatile/della base. Premere il softkey sotto **Muto**.

## Blocco tastiera del portatile

Attivare il blocco tastiera

- Premere il **tasto cancelletto** per circa 2 secondi.

Disattivare il blocco tastiera

- Premere il **tasto cancelletto** per circa 2 secondi.

## Ricerca portatile (paging) - Localizzare un portatile smarrito

Quando si preme il **tasto ricerca portatile (paging)**, tutti i portatili raggiungibili iniziano a squillare per un breve periodo. Per disattivare il segnale acustico premere il **tasto termina chiamata** sul portatile oppure il **tasto ricerca portatile** sulla stazione base.

## Rubrica

È possibile memorizzare i numeri di telefono usati frequentemente insieme ai rispettivi nomi. A questo scopo la base ed il portatile offrono una rubrica di 200 numeri di telefono (di max. 24 cifre ciascuno) e nomi (di max. 16 caratteri ciascuno).

È possibile raggruppare i numeri in gruppi con suonerie diverse.

## Cifre / Lettere

Su ogni tasto numerico si trovano diverse lettere. Le voci della rubrica sono classificate in ordine alfabetico.

- Cifra 1 spazio  
 Cifra 0 premuta a lungo per inserire una pausa di selezione fra due cifre ("P" appare sul display).

## Aggiungere una nuova voce alla rubrica

- Premere il softkey sotto **Nomi**. Premere il softkey **Opzione**.
- Selezionare Nuova voce e premere **OK**.
- Inserire il nome desiderato e premere il **tasto navigazione ▼** per passare alle ulteriori possibilità di aggiunta.
- Premere **OK** per salvare la voce.

## Modificare la rubrica

- Premere il softkey sotto **Nomi**.
- Per selezionare una voce scorrere l'elenco con i **tasti navigazione ▲/▼** fino a quella desiderata oppure selezionare una voce premendo il tasto numerico corrispondente alla lettera iniziale.
- Premere il **tasto conversazione**. Il numero di telefono viene composto. Oppure premere il softkey **Opzione** e scegliere fra le possibilità indicate nella lista:
  - Chiama no
  - Modifica
  - Visualizza voce - visualizzare le informazioni salvate.
  - Copia voce / Copia tutto - Copiare una voce/tuttel le voci della rubrica del portatile sulla base (o su un altro portatile - opzioni disponibili solo con più portatili annunciati alla base).
  - Copia SIM - Le voci salvate sulla carta SIM di un cellulare possono essere copiate sul portatile e vicevers (disponibile solo su apparecchi con segreteria telefonica).
  - Cancella / Cancel.tutto
  - Capacità - visualizzare il numero di voci a disposizione in memoria.
  - Modifica grup - è possibile modificare nome e suoneria di ogni gruppo chiamanti.
  - Selez.abbrev. - (funzione solo disponibile sul portatile) per impostare la selezione rapida è possibile assegnare dei numeri ai tasti da 2 a 9. Selezionare un tasto dalla lista e premere **OK**. Successivamente selezionare la voce desiderata nella rubrica e premere **OK**.

## Rubrica condivisa

La rubrica condivisa della stazione base può contenere 10 voci usate in comune da tutti i portatili annunciati alla base. Alla consegna dell'apparecchio, la rubrica condivisa è vuota.

- Premere il tasto .
- Selezionare una voce con i **tasti navigazione** ▲/▼.
- Premere il softkey **Opzione**.
- Selezionare **Modifica** e premere **OK**.
- Inserire il nome e premere **OK**.
- Inserire il numero di telefono con il prefisso e premere **OK**.

Per chiamare un numero della rubrica condivisa:

- Selezionare una voce con i **tasti navigazione** ▲/▼.
- Premere il **tasto conversazione** per comporre il numero di telefono.

## Carta SIM

### Copiare voci sulla/dalla carta SIM

Le voci salvate sulla carta SIM di un cellulare possono essere copiate sul portatile e viceversa.

Le voci copiate vanno ad aggiungersi a quelle già in memoria.

### Copiare voci dalla carta SIM

- Introdurre la carta SIM nell'apposito lettore della stazione base.
- Premere il softkey sotto **Nomi** e in seguito sotto **Opzione**.
- Scorrere l'elenco fino a **Copia SIM** e confermare con **OK**.
- Selezionare **SIM verso tel.** oppure **Tel verso SIM** e copiare singole voci oppure l'intera rubrica.

**Se si seleziona un'unica voce, sul display appare una conferma. A questo punto è possibile copiare altre voci. Se si desidera copiare l'intera rubrica, ogni voce viene visualizzata singolarmente e copiata fino al completamento dell'operazione oppure all'esaurimento della memoria. Se si inserisce un codice PIN della carta SIM sbagliato per due volte di seguito, sul display appare un messaggio di errore e il telefono torna in standby.**

## Elenco chiamate

I numeri delle chiamate in entrata vengono visualizzati sul display. L'elenco può contenere fino a 50 numeri di telefono. Le nuove chiamate vengono segnalate sul display con .

**Questa funzione può essere usata unicamente se il numero di telefono del chiamante viene trasmesso. Informarsi presso il proprio gestore di rete sulla disponibilità di questo servizio.**

### Selezionare un numero dall'elenco chiamate

- Premere il **tasto navigazione ▼** e selezionare il numero desiderato dall'elenco con i **tasti navigazione ▲/▼**.
- Premere il **tasto conversazione** per comporre il numero di telefono. Oppure premere il softkey **Opzione** e selezionare una funzione di modifica dalla lista.

**Se il chiamante ha soppresso il proprio numero di telefono sul display appare l'indicazione Anonima. Se il numero del chiamante non è disponibile per altri motivi sul display viene segnalato Chiam esterna. In entrambi i casi non viene inserita alcuna voce nell'elenco chiamate.**

### Modificare l'elenco chiamate

- Premere il **tasto navigazione ▼**.
- Con i **tasti navigazione ▲/▼** selezionare **Impostazioni** e premere **OK**.
- Successivamente selezionare la funzione desiderata e premere **OK**.
- Selezionare l'impostazione e premere **OK**.

Typo elenco	Permette di determinare se devono essere memorizzate tutte le chiamate in entrata oppure solo quelle rimaste senza risposta.
Allarme chiam	Permette di attivare un segnale acustico particolare per le voci dell'elenco chiamate non ancora viste.

## Servizio SMS (messaggi di testo)

L'Avena 248TE è un telefono abilitato agli SMS, capace di ricevere, salvare e inviare messaggi SMS. I messaggi SMS possono avere una lunghezza massima di 612 caratteri ciascuno\*. Possono essere salvati fino a 40 messaggi SMS. La ricezione di un nuovo SMS viene segnalata sul display con **Nuovo SMS** e con il simbolo .

Per poter inviare e ricevere degli SMS i servizi di riconoscimento del numero di telefono (CLIP) e di trasferimento del numero di telefono devono essere abilitati per il proprio collegamento telefonico. Assicurarsi che questi servizi siano attivati per il proprio collegamento. A seconda del gestore di rete / provider sono disponibili funzioni differenti. Rivolgersi al proprio gestore di rete / provider per avere informazioni più dettagliate. Se si riceve una chiamata mentre si sta scrivendo, il messaggio SMS viene salvato automaticamente. È quindi possibile rispondere alla chiamata e tornare a scrivere l'SMS o inviarlo più tardi selezionando nuovamente la funzione "Scrivi SMS". Se un SMS non può essere trasmesso, ad es. perché è stato interrotto il collegamento durante l'invio, viene salvato nell'elenco degli SMS in uscita con l'indicazione invio non riuscito. Nel portatile sono a disposizione anche dei modelli di SMS.

### Leggere nuovi SMS / Elenco SMS ricevuti

- Premere **Menu**, selezionare SMS e premere **OK**.
- Selezionare SMS ricevuti. Premere **OK**.
- Selezionare il messaggio desiderato dalla lista. Premere **Leggi**.
- Ora è possibile leggere il messaggio. Premere il softkey **Opzione**.
- Selezionare una delle funzioni indicate.
- Premere **OK** e seguire le istruzioni indicate sul display.

### Scrivere e inviare SMS

- Premere **Menu**, selezionare SMS e premere **OK**.
- Selezionare **Scrivi SMS**. Premere **OK**.
- Scrivere ora il testo tramite la tastiera.
 

Cifra 1	spazio
Tasto asterisco *	per passare da lettere maiuscole a minuscole (ABC/abc/Abc).
- Premere il softkey **Opzione**. Selezionare una delle funzioni indicate. Premere **OK**.
- Inserire il numero di telefono del destinatario con il prefisso o premere il softkey **Opzione** per inserire un numero dalla rubrica.
- Selezionare **Invia**.

---

\* funzione dipendente dal gestore di rete

## Inserire il numero del Centro Servizi SMS

Per poter inviare messaggi SMS occorre che il numero di un Centro Servizi SMS sia inserito come tale nel vostro Avena 248TE. È possibile inserire fino a 4 Centri Servizi.

## Inserire un Centro Servizi SMS supplementare

- Premere **Menu**, selezionare **SMS** e premere **OK**.
- Selezionare **Impost. SMS**. Premere **OK**.
- Selezionare **Centro SMS**. Premere **OK**.
- Selezionare una voce. Premere **OK**.
- Inserire il numero del Centro Servizi SMS. Premere **OK**.
- La selezione alla voce **Centro invio** permette di impostare il centro SMS utilizzato per l'invio del prossimo SMS.

**Il Centro Servizi SMS 1 è impostato quale centro di invio standard.**

## Avviso SMS

Gli SMS nuovi vengono segnalati da un apposito segnale acustico. Il segnale acustico può essere attivato o disattivato.



- Premere **Menu**, selezionare **SMS** e premere **OK**.
- Selezionare **Impost. SMS** e premere **OK**.
- Selezionare **Avviso SMS** e premere **OK**.  
Selezionare con **▼/▲** se si desidera che l'arrivo di nuovi SMS venga segnalato (On) o meno (Off) e confermare premendo **OK**.

## Audio

- Premere **Menu**, selezionare **Audio** e premere **OK**.
- Con i **tasti navigazione ▼/▲** selezionare una funzione e premere **OK**.
  - Suoneria - Per impostare la melodia e il volume della suoneria del portatile e della base.
  - Segnali acc.
    - Toni tasti
    - Conferma
    - Batt. scarica (disponibile solo sul portatile)
    - Fuori portata (disponibile solo sul portatile)

## Impostazioni

(Data/ora / Sveglia / Display disponibili sul portatile e la base - Appuntamenti disponibile solo sulla base)

- Premere **Menu**, selezionare **Impostazioni** e premere **OK**.
- Selezionare una funzione con i **tasti navigazione ▼/▲** e premere **OK**.
  - **Data/ora** - vedi pagina 54.
  - **Sveglia** - Se l'allarme è attivato viene indicato in modalità stand-by con il simbolo . L'allarme suona per 30 secondi, altrimenti è possibile interromperlo immediatamente premendo il softkey **Stop**.
  - **Appuntamenti** - Sono disponibili 5 appuntamenti. All'orario impostato, la base suona e  appare sul display. Premendo **Silenz.** l'appuntamento rimane visualizzato. Per cancellare l'appuntamento premere **Cancel**.
  - **Display**
    - **Nome port.** - Se vengono utilizzati più portatili e per meglio distinguere i portatili è possibile assegnare un nome a ciascun apparecchio.
    - **Contrasto** - Selezionare il contrasto desiderato.

### Impostazioni portatile (menu disponibile solo sul portatile)

- Premere **Menu**, selezionare **Impostazioni** e premere **OK**.
- Selezionare **Impost. Port.** e premere **OK**.
- Selezionare una funzione con i **tasti navigazione ▼/▲** e premere **OK**.
  - **Selez. base** - Se il vostro portatile è registrato su diverse stazioni base, è possibile selezionare la stazione base dalla quale si vuole utilizzare il portatile.
  - **Lingua** - Per selezionare la lingua del display.
  - **Risposta auto** - È sufficiente estrarre dalla base il portatile per rispondere ad una chiamata.
  - **Annuncia port.** - Per annunciare un altro portatile alla base, leggere il capitolo "Annunciare un nuovo portatile".
  - **Scolleg. port.** - Scollegare un portatile. Il codice PIN alla consegna è 0000.
  - **Reset port.** - Reimpostare il portatile.

### Impostazioni stazione base (menu sulla base)

- Premere **Menu**, selezionare **Impostazioni** e premere **OK**.
- Con i **tasti navigazione ▼/▲** selezionare una funzione e premere **OK**.
  - **Lingua**
  - **Scolleg.port**
  - **Priorità port.** - Se vengono utilizzati più portatili sulla stessa stazione base, è possibile impostare se i portatili debbano suonare tutti contemporaneamente

oppure se una chiamata in arrivo venga segnalata inizialmente su un unico portatile con un numero di squilli da impostare. È possibile scegliere fra 2, 4, 6 o 8 squilli.

- Mod. selezione - Selezione a toni: la classica procedura di selezione per i collegamenti analogici. Selezione a impulsi: potrebbe essere necessaria per il collegamento a vecchi centralini telefonici. Si prega di leggere la documentazione corrispondente.
- Tempo flash - Il segnale flash per le funzioni di sistema nella rete telefonica analogica.
- Prima suoneria - Il primo squillo non viene emesso.
- Full ECO Mode - Quando la modalità ECO è attiva, si riduce il livello di emissioni (radiazioni) del portatile non appena il portatile si trova vicino alla base.
- Portata ECO - Selezionare la portata ECO desiderata (massima/media).
- PIN sistema - Permette di modificare il codice PIN (0000 alla consegna).
- Cifra urbana - Se la vostra stazione base è collegata ad un centralino telefonico, si deve eventualmente digitare una CU (cifra urbana) come prefisso per le chiamate esterne.
- Reset base - Si ripristinano le impostazioni iniziali della stazione base (regolazioni di fabbrica).

### Impostazioni stazione base (menu sul portatile)

- Premere **Menu**, selezionare **Impostazioni** e premere **OK**.
- Selezionare **Impost. base** e premere **OK**.
- Con i **tasti navigazione ▼/▲** selezionare una funzione e premere **OK**.
  - Suoneria - Permette di impostare il volume e la melodia della suoneria della stazione base.
  - Priorità port. - vedi sopra.
  - Mod. selezione - vedi sopra.
  - Mod. Richiamo - Se la vostra stazione base è collegata ad un centralino telefonico, si deve eventualmente effettuare questa impostazione. Consultare la documentazione adeguata.
  - Prima suoneria - vedi sopra.
  - Cambiare PIN
  - Cifra urbana - vedi sopra.
  - Reset base

### Estendere l'Avena 248TE

Il portatile fornito è già annunciato alla stazione base.

In modalità stand-by si vede sul display il numero di telefono interno del relativo portatile.

Sulla stazione base si possono utilizzare fino a 5 portatili.

Se si annuncia il portatile Avena 248TE ad una stazione base "estranea" oppure se si annuncia un portatile "estraneo" alla stazione base Avena 248TE (GAP), alcune funzioni potrebbero non essere utilizzabili oppure esserlo solo limitatamente.

## Annunciare un nuovo portatile

I nuovi portatili devono essere innanzitutto annunciati alla stazione base.

Utilizzare il menu del portatile per annunciare un nuovo portatile.

- Premere **Menu**, selezionare **Impostazioni** e premere **OK**.
- Selezionare **Impost. Port.** e premere **OK**.
- Selezionare **Annuncia port.** fra le funzioni indicate. Premere **OK**.
- Selezionare ora la stazione base. Premere **OK**.
- Introdurre il codice PIN (0000 alla consegna). Premere **OK**.
- Premere e tenere premuto il tasto ricerca portatile (paging) sulla stazione base finché non si sente un tono.
- Se la procedura è andata a buon fine, il portatile passa alla modalità stand-by nel giro di un minuto.

## Parlare con più persone

Il presente telefono offre la possibilità di chiamare un interlocutore interno durante una chiamata esterna (consultazione), di parlare con due interlocutori a turno (spola) oppure di parlare con entrambi contemporaneamente (conferenza a tre), senza aver bisogno di un secondo collegamento telefonico apposito.

### Conversazione interna / Chiamata interna

- Premere **Intercom**.
- Con il **tasto navigazione** selezionare l'interlocutore interno desiderato e premere **OK**.

Se si riceve una chiamata esterna mentre si sta telefonando con l'interlocutore interno, si udirà un segnale acustico. Premendo il **tasto termina chiamata** si interromperà la conversazione interna. Premendo il **tasto conversazione** ci si collegherà al chiamante esterno.

### Trasferimento di una chiamata esterna

Si è ricevuta una chiamata esterna e la si vuole trasferire ad un altro portatile interno.

- Chiamare l'interlocutore interno (vedi sopra).
- Premere il **tasto termina chiamata** e trasferire la chiamata all'interlocutore interno.

## Spola / Conferenza

A questo proposito utilizzare i softkey indicati sul display.

**Spola** - Permette di parlare a turno con due interlocutori.

**Conf** - Permette di parlare contemporaneamente con due interlocutori.

**Sing** - Fine conferenza, ritorno alla comunicazione iniziale.

**Fine** - Abbandonare la conferenza. Gli altri interlocutori rimangono in conversazione.

## Segreteria telefonica

Il vostro Avena 248TE dispone di una segreteria telefonica digitale integrata. La capacità di registrazione totale ammonta a circa 15 minuti. Si può gestire la segreteria da ogni portatile annunciato o dalla stazione base. Alla consegna la segreteria è già operativa.

## Attivare / Disattivare la segreteria

Premere il tasto On  della stazione base per attivare o disattivare la segreteria telefonica. Se la segreteria non è in funzione sul display si vedranno due trattini. Se dopo l'attivazione questi due trattini lampeggiano, significa che la data e l'ora non sono state impostate.

### Attivazione dal portatile

- Premere **Menu**, selezionare **Segreteria** e premere **OK**.
- Selezionare **Segret. on/off** fra le funzioni indicate. Premere **OK**.
- Con i **tasti navigazione ▼/▲** selezionare l'impostazione e premere **OK**.

## Modificare l'annuncio

Si può scegliere fra due modalità:

- Annuncio e registrazione
- Solo annuncio

Per ogni modalità è stato registrato un annuncio standard alla consegna. L'annuncio personalizzato può durare al massimo 1 minuto.

- Premere **Menu**, selezionare **Segreteria** e premere **OK**.
- Selezionare **Annunci** e premere **OK**.
- Selezionare **Regis. annuncio** fra le funzioni indicate. Premere **OK**.
- Selezionare **Annun. & Reg.** oppure **Solo annunc.** Premere **OK**.
- Dopo il segnale acustico registrare il proprio annuncio nel microfono del portatile.

- Per terminare la registrazione premere il softkey **Salva**. L'annuncio viene riprodotto una volta per un controllo ed è da questo momento il nuovo annuncio.

## Coascoltare i messaggi





È possibile ascoltare le chiamate in arrivo in segreteria tramite l'altoparlante della stazione base. Si può regolare il volume con i tasti **Vol + / -**. Sul portatile premere il softkey **Si** per coascoltare. Si può rispondere alla chiamata premendo il **tasto conversazione**.

## Gestire la segreteria dalla stazione base

Il simbolo di messaggio lampeggia non appena vi sono nuovi messaggi. La riproduzione comincia sempre dal messaggio più recente.

- Premere  per cominciare la riproduzione dei messaggi.
- Durante la riproduzione si hanno le seguenti opzioni:

Tasto Funzione

	Ripetere/Tornare al messaggio precedente
	Ascoltare il messaggio successivo
	Terminare l'ascolto
	Cancellare il messaggio corrente
	modificare il volume

## Cancellare tutti i vecchi messaggi

Questo non è possibile durante l'ascolto. Premere il tasto  due volte.

## Gestire la segreteria dal portatile

Se vi sono nuovi messaggi in segreteria, sul display del portatile viene visualizzato **Nuovo mess.** e il simbolo corrispondente . La riproduzione comincia sempre dal messaggio più recente.

- Premere **Menu**, selezionare **Segreteria** e premere **OK**.
- Selezionare **Ascolta mess.** e premere **OK**.
- Premendo il **tasto termina** chiamata si termina l'ascolto.

Tasto	Funzione
<b>2</b>	Terminare l'ascolto
<b>4</b>	Ripetere/Tornare al messaggio precedente
<b>5</b>	Cancellare un messaggio durante l'ascolto
<b>6</b>	Ascoltare il messaggio successivo



Inserire il vivavoce



Regolare il volume con i tasti navigazione

## Cancellare tutti i vecchi messaggi

- Premere **Menu**, selezionare **Segreteria** e premere **OK**.
- Selezionare **Cancel vecchi** e premere **OK**.
- Rispondere **Sì** alla domanda di conferma.

## Impostazioni della segreteria

- Premere **Menu**, selezionare **Segreteria** e premere **OK**.
- Selezionare **Impost. Segr.** e premere **OK**.
- Con i **tasti navigazione** **▼/▲** selezionare la funzione e premere **OK**.
  - **Mod. segret.** - Annuncio e registrazione oppure - Solo annuncio.
  - **Rit. squilli** - Scegliere 2, 4, 6, 8 squilli oppure modalità risparmio.
  - **Durata regis** - Stabilire la durata massima di registrazione di un messaggio.
  - **Co-ascolto** - vedi pagina 59.
  - **Attivazione** - Selezionare la frequenza desiderata e l'ora d'attivazione.
  - **Acc. remoto** - Attivare/disattivare la funzione.

**In modalità risparmio la segreteria risponde dopo due squilli se ci sono nuovi messaggi. Se invece non ci sono nuovi messaggi, la segreteria risponde alla chiamata dopo sei squilli. È pertanto possibile controllare se vi sono o meno nuovi messaggi senza che vi sia risposta alla chiamata.**

## Segreteria - memoria piena

La memoria è sufficiente per un periodo di registrazione di circa 15 minuti (inclusi i testi dell'annuncio). Nel display del portatile si legge **Segr. piena** e nella stazione base lampeggia il simbolo **F**. Non è più possibile registrare nuovi messaggi. La segreteria passa automaticamente alla modalità - Solo annuncio. È ora necessario cancellare i vecchi messaggi.

## Accesso remoto

Quando si attiva l'accesso remoto, viene richiesto di digitare il vostro codice PIN. Il codice PIN deve essere digitato per ogni accesso remoto alla segreteria.

- Premere **Menu**, selezionare **Segreteria** e premere **OK**.
- Selezionare **Acc. remoto** e premere **OK**.
- Con i **tasti navigazione ▼/▲** selezionare **Attivare** e premere **OK**.
- Digitare il codice PIN (0000 alla consegna) e premere **OK**.

## Gestire la segreteria a distanza

È possibile gestire la segreteria a distanza da un qualsiasi telefono (purché sia un telefono a toni).

- Telefonare al proprio numero.
- Premere il tasto **✳** mentre viene riprodotto l'annuncio.
- Digitare il codice PIN. Un breve segnale acustico conferma il PIN.
- Vengono riprodotti tutti i nuovi messaggi.
- Selezionare una funzione della lista sottostante premendo il tasto corrispondente.
- Terminare la chiamata.

Tasto	Funzione
1	Menu principale
2	Riprodurre i messaggi
4	Ripetere/Tornare al messaggio precedente
5	Cancellare un messaggio durante l'ascolto
6	Ascoltare il messaggio successivo
7	Attivare la segreteria
9	Disattivare la segreteria

### Attenzione:

**Qualora la segreteria non reagisse ai comandi a distanza, ritentare premendo più o meno a lungo i tasti numerici. La segreteria reagisce a toni della durata di 0,5 - 1 secondo.**

## Appendice

### Collegamento alla porta analogica di adattatori di telefonia via internet/cavo

In caso di collegamento di un telefono analogico attraverso la porta analogica di un adattatore di telefonia via internet/cavo può accadere che non tutte le funzioni (in particolare la visualizzazione del numero telefonico) funzionino come in caso di collegamento alla rete fissa analogica. Non si tratta di un difetto dell'Avena 248TE.

Diversi possono essere i motivi del "mancato funzionamento" di determinate funzioni:

- Una determinata funzione non viene messa a disposizione dal provider di telefonia via internet/cavo per la vostra connessione di telefonia via internet/cavo.
- L'adattatore utilizzato per la trasformazione del segnale da telefonia via internet/cavo a telefoni analogici (di solito fornito dal provider) non è in grado di trasferire le funzioni ai telefoni collegati, oppure le trasferisce in modo non conforme alla telefonia analogica.

In questi casi di mancato funzionamento cercare di collegare l'Avena 248TE alla rete fissa analogica per provarlo e/o contattare il proprio provider di telefonia via internet/cavo.

### Cura

Il vostro telefono è un prodotto che rispetta elevati criteri di design e funzionalità. Pertanto deve essere trattato con cura.

Per pulire il telefono, spolverarlo con un panno antistatico oppure con un panno di pelle leggermente inumidito e poi con un panno asciutto.

### Avvertenze per lo smaltimento (Salvaguardia dell'ambiente)



Alla fine del ciclo di vita, il prodotto non deve essere smaltito insieme ai rifiuti domestici. Portarlo ad un centro di raccolta specializzato nello smaltimento di apparecchi elettrici ed elettronici. Ciò è indicato dal simbolo sul prodotto, nelle istruzioni per l'uso e/o sull'imballaggio.

Alcuni dei materiali di questo prodotto possono essere riciclati se il prodotto viene portato ad un centro di raccolta specializzato. Con il riciclaggio di alcune parti o materie prime dei prodotti usati si apporta un importante contributo alla salvaguardia dell'ambiente.

Rivolgersi alle proprie autorità locali per ottenere maggiori informazioni sui centri di raccolta presenti nelle vostre vicinanze.

## Smaltimento di batterie ed accumulatori

Per tutte le batterie e gli accumulatori scarichi vige l'obbligo di restituzione per legge; questi non possono essere smaltiti insieme ai rifiuti domestici. Si prega di smaltire batterie/accumulatori nel rispetto delle norme delle autorità. Portarli ai centri di riciclaggio. Batterie/accumulatori vengono riciclati poiché possono contenere ad es. nickel - cadmio (Ni - Cd), piombo (Pb), cadmio (Cd) o mercurio (Hg).

Su batterie e accumulatori sono indicati i rispettivi simboli e le sostanze contenute, ad es.:



## Garanzia

Il vostro apparecchio è coperto da garanzia a partire dalla data d'acquisto, nei limiti delle disposizioni legali vigenti nel paese in cui è stato acquistato l'apparecchio. Quale dimostrazione della data d'acquisto vi preghiamo di conservare la prova d'acquisto oppure il foglio di garanzia dovutamente compilato da parte del venditore. Nel periodo di garanzia, vengono eliminati gratuitamente tutti i guasti che derivano da difetti di materiale o di fabbricazione. La prestazione di garanzia avviene tramite riparazione o sostituzione

dell'apparecchio guasto, su decisione del fornitore.

Non sono coperti dalla garanzia il materiale di consumo (ad esempio l'accumulatore), difetti che riducono in modo irrilevante il valore o l'uso dell'apparecchio, nonché guasti che derivano da uso improprio, usura o interventi effettuati da terzi. Sono esclusi da questa garanzia eventuali danni conseguenti dovuti all'uso dell'apparecchio, guasto o difetto del prodotto, in particolare viene esclusa ogni responsabilità per danni patrimoniali.

In caso di guasto coperto da garanzia vi preghiamo di rivolgervi al punto vendita presso il quale avete acquistato il telefono.

## Omologazione e conformità

Questo apparecchio telefonico analogico DECT è conforme ai requisiti fondamentali della Direttiva R&TTE 1999/5/EG riguardante le apparecchiature radio e le apparecchiature terminali di telecomunicazione ed è previsto per il collegamento e il funzionamento nel paese dove è stato commercializzato.



La dichiarazione di conformità può essere consultata al sito [www.swissvoice.net](http://www.swissvoice.net). La conformità con la direttiva sopra menzionata è confermata dal marchio CE sull'apparecchio.

## **Welcome to Swissvoice**

The Avena 248TE is a cordless telephone designed for connection to an analog telephone network. International DECT (GAP)-standard digital technology offers excellent voice quality.

You can register up to 5 handsets to your base and make internal calls free of charge.

With your Avena 248TE you can use the SMS service of your network operator and send SMS messages to SMS compatible terminals (e.g. mobile phones, PCs or other fixnet telephones) resp. receive messages.

The Avena 248TE comes with a built-in digital answer machine.

Please read these operating instructions carefully to familiarise yourself with and take full advantage of the benefits of your new Avena 248TE.

## Content

Keys and displays	72
Range / Location	74
Battery advice	74
Display symbols	75
Telephoning	76
Accepting a call	76
Switch ringer off	76
Set speaker/loudspeaker volume	77
Switch handset off	77
Redial	77
Mute the microphone (secrecy)	77
Handset keypad lock	77
Paging – Locate mislaid handsets	77
Phonebook	77
Shared phonebook	79
SIM card	79
Calls list	80
SMS – Short Messaging Service	80
Audio	82
Settings	82
Extending the Avena 248TE	84
Telephoning with several call partners	84
Answer machine	85
Switch answer machine on/off	85
Outgoing message	86
Call Screening	86
Operating the answer machine on the base station	86
Operating the answer machine from the handset	87
Answer machine settings	87
Memory full	88
Remote Access	88
Remote access the answer machine from an external telephone	88
Appendix	89

## Keys and displays

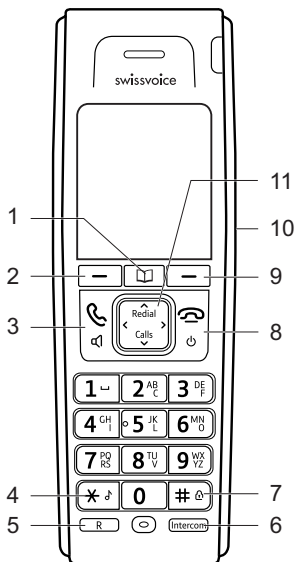

- 1 Shared Phonebook
- 2 Left softkey / Phonebook
- 3 Talk key / Loudspeaker key
- 4 Star key / In standby: Long press to switch handset ringer on/off
- 5 Key R with flash function
- 6 Intercom key
- 7 Hash key / In standby: Long press to activate/deactivate the keypad lock
- 8 End call key / Press and hold down to switch the handset off. Press briefly to reactivate the handset
- 9 Right softkey / Menu / OK
- 10 Headset socket (headset not included)
- 11 Navigation keys  
**Redial:** Open redial list  
**Calls:** Open calls list

You can operate your telephone from the handset or from the base. The menus are reachable via handset or base station (exceptions are mentioned in the manual).

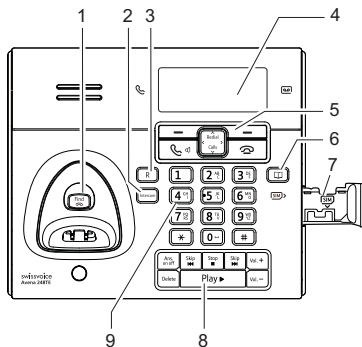

- 1 Paging key
- 2 Intercom key
- 3 Key R with flash function
- 4 Display
- 5 Keys for telephone functions (details see below)
- 6 Shared Phonebook
- 7 SIM card compartment
- 8 Keys for answer machine functions (details see below)
- 9 Keypad

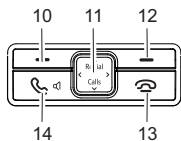

- 10 Left softkey
- 11 Navigation keys  
**Redial:** Open redial list  
**Calls:** Open calls list
- 12 Right softkey
- 13 End call key
- 14 Talk key / Loudspeaker key

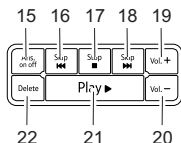

- 15 Switch answer machine on/off
- 16 Repeat message/return to previous message
- 17 Stop playback
- 18 Skip to next message
- 19 Volume key +
- 20 Volume key -
- 21 Play messages
- 22 Delete message during playback

## Range / Location

To obtain the best possible range, we recommend positioning the telephone in a location central to your sphere of activity. Avoid positioning the telephone in niches, recesses and behind steel doors.

The maximum range between base station and handset is approximately 300 meters outdoors. Depending on the surrounding conditions as well as spatial and structural factors, the range may be smaller. Silent zones can occur due to the digital transmission in the frequency range used – even within the range, depending on the structural environment. In this case the transmission quality may be reduced through the increased incidence of short breaks in transmission. Normal call quality can be restored if you move slightly out of the silent zone. If the range is exceeded, the call will be disconnected unless you move back into range within ten seconds.

## Battery advice

Use only the two original batteries 1.2 V 600 mAh as well as the original power supply (6V DC / 600 mA).

The handset operating times (standby 120 hours/active 12 hours) and charging times apply only if the battery is charged to the defined minimum capacity.

Charging is electronically controlled to ensure optimal charging and care of batteries in different charge states. Full capacity is achieved only after several charging cycles.

**Note:**











**Using other rechargeable batteries or non-rechargeable batteries/primary cells can be dangerous and cause malfunctions or damage to the telephone. Do not short-circuit the batteries (danger). In particular, avoid inadvertent short-circuits during storage and transport e.g. bunch of keys, metal panels or similar objects, and make sure the batteries do not come into contact with greasy materials. When not in the handset, therefore, batteries should be stored only in insulating packaging. Ensure also that the contacts do not touch greasy parts.**

**Rechargeable batteries can become warm while recharging. This is a normal occurrence and is not dangerous.**

## Connecting the phone

- Before you can start using your telephone you must plug in the telephone connector cable and the mains cable.
- Insert the batteries in the battery compartment. Make sure the polarity is correct.
- To charge the batteries, insert the handset in the base station. The animated battery symbol on the handset signals the charging procedure. The batteries will take around 24 hours to fully charge (initial charge).

## Display symbols

-  Symbol is displayed when the handset is within range of the base station.
-  Keypad locked (handset feature only).
-  Ringer switched off.
-  Alarm set.
-  Handsfree/loudspeaker activated.
-  Call in progress.
-  Battery charge indicator.
-  New SMS message.
-  New call(s) in the calls list.
-  Answer machine on.

## Set language

To change the language:

- Press **Menu**, select *Einstellungen/Settings/Réglages/Impostazioni* using **◀/▶** and press **OK**.
- Select *MT-Einstellung/HS Settings/Réglages Comb./Impost. Port.* and press **OK**.
- Select *Sprache/Language/Langue/Lingua* and press **OK**.
- Select the desired language and press **OK**.

## Set date and time

- Press **Menu**, select *Settings* using **◀/▶** and press **OK**.
- Select *Date & Time* and press **OK**.
- Scroll through the list using **▲/▼**. Press the navigation key **▼**.
- Select time format (12 h/ 24 h). Press the navigation key **▼**.
- Select date format (dd/mm / mm/dd). Press **OK**.
- Enter date and time and press **OK**.
- Press the **End call key** to return to standby mode.

## Telephoning

- Dial the desired number using the keypad.
- Press the **Talk key**.

End the call

Press the **End call key**.

## Accepting a call

- Incoming calls are signalled by a ring tone on the handset.
- Press the **Talk key** and conduct your conversation.

End the call

Press the **End call key**.

**Calls cannot be made if the battery is almost discharged or the handset is out of range of the base station.**

## Switch ringer off

Press the softkey under **Silent**. The ringer is switched off for this call. Repeat the procedure on handset and base to switch off the handset and base ringer.

## Set speaker/loudspeaker volume

You can adjust the speaker/loudspeaker volume during a conversation (5 levels available).

Select the desired volume during a conversation using the **navigation keys** ▲/▼.

## Switch handset off

Press and hold the **End call key** (approx. 3 sec).

The handset is switched off.

Press and hold again the **End call key** to reactivate the handset.

## Redial

The Redial list contains up to 50 entries.

Press the **navigation key** ▲ and select the desired entry using ▲/▼.

Press the **Talk key**.

## Mute the microphone (secrecy)

You can temporarily mute the handset or base microphone to talk to someone else in the room without the caller hearing. Press the softkey under **Secrecy**.

## Handset keypad lock

Activate keypad lock

- Press the **Hash key** approx. 2 sec.

Deactivate keypad lock

- Press again the **Hash key** approx. 2 sec.

## Paging – Locate mislaid handsets

All registered handsets ring for one minute, when the **Paging key** on the base is pressed. To stop the ring press the **End call key** on the handset or the **Paging key** on the base.

## Phonebook

You can store up to 200 names and numbers in the base and handset. Names can be up to 16 letters long and numbers up to 24 digits.

You can combine different numbers in groups with the same ringer melody.

## Digits / Characters

Different characters are printed on each key. The entries in the phonebook are sorted alphabetically.

**Key 1** Insert a space.

**Key 0** Press and hold key to insert a pause inside a phone number ("P" appears).

## Add new entries in the phonebook

- Press the softkey under **Names**.
- Select **New entry** and press **OK**.
- Enter the desired name and press the navigation key ▼ for further input options.
- Press **OK** to save the entry.

## Edit phonebook

- Press the softkey under **Names**.
- Select the desired entry using the navigation keys ▲/▼ or enter the first letter of the name.
- Press the **Talk key** to call the number or press the softkey under **Options** and select a function from the list:
  - Call number
  - Edit entry
  - View entry - View additional information of the selected entry.
  - Copy entry / Copy all - Copy entry/all entries from the handset phonebook to the base (or to another handset - Menu options only available if more than one handset is registered to the base.)
  - SIM copy - Copy entries from/to the SIM card.
  - Delete / Delete all
  - Capacity - View the number of free space.
  - Edit call group - Modify the group names.
  - Speed dial - (handset feature only) Allocate directory entries to numerical keys 2 to 9: Select a key in the list, press **OK**. Select the desired directory entry, press **OK**.

## Shared phonebook

The shared phonebook can contain up to 10 entries. Any handset registered to the base can use the shared phonebook. On delivery of your Avena 248TE the shared phonebook is empty.

- Press the  key.
- Select the desired entry using the navigation keys ▲/▼.
- Press softkey **Options**.
- Select **Edit** entry and press **OK**.
- Enter the name and press **OK**.
- Enter the number including the area code and press **OK**.

To call a number from the shared phonebook:

- Select the desired entry using the navigation keys ▲/▼.
- Press the **Talk** key. The number is called.

## SIM card

### Copying to the SIM card

You can copy entries from your mobile phone SIM card to your telephone (and vice versa). Copied entries are added to entries already saved.

### Copying from the SIM card

- Insert the SIM card in the SIM card reader on the base station.
- Press the softkey under **Names**, followed by **Options**.
- Scroll to **SIM Copy** and press **OK** to confirm.
- Select **SIM to phone** or **Phone to SIM** and copy individual entries or all entries.

**If you choose to copy only individual entries, a confirmation message is displayed. You can now copy additional entries. If the entire directory is to be copied, every entry is displayed and copied until the procedure is completed or the directory is full.**

**If you enter a SIM card PIN incorrectly twice in succession, an error message is displayed and the telephone returns to standby mode.**

## Calls list

The caller's number is displayed on the handset and base. The calls list can contain up to 50 entries. New calls are displayed by .

**To use this function, the caller's number must be transmitted (CLIP). Contact your network operator for further information.**

### Call a number from the calls lists

- Press the **navigation key ▼** and select the desired entry using the **navigation keys ▲/▼**.
- Press the **Talk key**, the number is dialled or press the softkey under **Options** and select a function from the list.

**If the caller's number is suppressed, only Withheld is displayed. If the number is not available for other reasons External call appears. For both situations, the call is not entered in the call list.**

### Edit calls list

- Press the **navigation key ▼**.
- Select **Settings** using the **navigation keys ▲/▼** and press **OK**.
- Select a function from the list and press **OK**:

**Calls list type** All calls or only missed calls are saved in the calls list.

**New call alert** A sound is emitted when you have new calls in the calls list.

## SMS – Short Messaging Service

You can receive, save and send SMS messages with your Avena 248TE. Your telephone supports SMS messages up to 612\* characters in length. You can save up to 40 SMS messages. When receiving a new SMS message **New SMS** and the symbol  ist displayed.

\* depending on your network operator

**Sending and receiving SMS messages is a network function. To send and receive SMS messages, your telephone line must have active Caller Identification Presentation\* (CLIP). Check with your network operator to find out whether the SMS network function is available and about charges, if applicable.**

### Read new SMS messages / Inbox

- Press **Menu**, select **SMS** and press **OK**.
- Select **Inbox** and press **OK**.
- Select the desired SMS message. Press **Read**.
- You can now read the message. Press **Options**.
- Select a function from the list.
- Press **OK** and follow the instructions on the display.

### Write and send SMS messages

- Press **Menu**, select **SMS** and press **OK**.
- Select **Write Message** and press **OK**.
- Enter the text using the keypad.
  - Key **1**            Enter a space
  - Key **\***            Commutation between upper and lower case (Abc/abc/Abc).
- Press the softkey under **Options**. Select a function from the list. Press **OK**.
- Enter the destination number with the exchange access number or press the softkey under **Options**, to get a number from the phonebook.
- Press **Send**.

### Service centers

Before you can send and receive SMS messages, an SMS service center must be programmed on your Avena 248TE with the associated access number. You can program max. 4 SMS centers.

### Set service centers

- Press **Menu**, select **SMS** and press **OK**.
- Select **Settings** and press **OK**.
- Select **SMS Center** and press **OK**.
- Select the desired center and press **OK**.
- Enter the associated service center number and press **OK**.

- **Send Service** designates which service center you want to use for sending the next SMS message.

**Please note: the default Send Center is SMS Center 1.**

## New SMS alert

If activated, a brief beep is heard every time a new SMS message is received.



- Press **Menu**, select **SMS** and press **OK**.
- Select **Settings** and press **OK**.
- Select **New SMS Alert** and press **OK**.
- Select **ON** or **OFF** using the navigation keys **▼/▲** and press **OK**.

## Audio

- Press **Menu**, select **Sound** and press **OK**.
- Select a function from the list using the navigation keys **▼/▲** and press **OK**.
  - **Ringer** - Select the melody and volume for your handset and base ringers.
  - **Tones**
    - **Key Tone** - Every time a key is pressed, a brief beep is heard
    - **Confirmation Tone**
    - **Low Battery Tone** (handset only)
    - **Out of Range** - sounds when max. range is exceeded (handset only)

## Settings

(Date & Time/Alarm/Display available on handset and base - Appointments on base only)

- Press **Menu**, select **Settings** and press **OK**.
- Select a function from the list using the navigation keys **▼/▲** and press **OK**.
  - **Date & Time** - See page 78.
  - **Alarm** - The activated alarm is displayed in standby mode by . The alarm sounds for 30 seconds or can be deactivated immediately by pressing the softkey under **Stop**.
  - **Appointments** - You can set 5 different appointment reminders. A signal is heard on the base at the defined time and  is displayed. By pressing **Silent**, the appointment will further be displayed. If you do not need the reminder any longer, press **Clear**.
  - **Display**
    - **Handset name** - To better distinguish between handsets, you can give each handset a name.

- **Contrast** - Set the desired display contrast.

### Handset settings (only available on the handset)

- Press **Menu**, select **Settings** and press **OK**.
- Select **H5 Settings** and press **OK**.
- Select a function from the list using the navigation keys **▼/▲** and press **OK**.
  - **Select Base** - Select the desired base station.
  - **Language** - Select the desired display language.
  - **Auto Answer** - Just pick up the handset from the base to answer a call (without pressing any key).
  - **Register** - Accessory handsets must be registered to the base station (see chapter "Register new handsets").
  - **De-register** - Select the handset you want to deregister.
  - **Reset handset**

### Base station settings (available on the base)

- Press **Menu**, select **Settings** and press **OK**.
- Select a function from the list using the navigation keys **▼/▲** and press **OK**.
  - **Language**
  - **De-register** - Select the handset you want to deregister.
  - **Ring Priority** - If several handsets are registered to your base station, all handsets ring at the same time. You can select a single handset to ring first and assign the number of rings (2, 4, 6 or 8 rings).
  - **Dial Mode** - **Tone**: Normal dialling procedure on analog lines. **Pulse**: May be required for connecting older telephone systems. Please refer to the relevant documentation.
  - **Flash Time** - Select the flash time for the analogue network functionalities in your country.
  - **First Ring** - The first ring is suppressed. The base rings only after the second ring.
  - **Full ECO Mode** - When Full ECO Mode is set to ON, the handset's power transmission is regulated and a radiation reduction is achieved when it is near the base station.
  - **Manual ECO** - Select the desired ECO Mode range (big/small room).
  - **System PIN** - You can modify the PIN code (0000 on delivery).
  - **PBX Access** - If you are connected to a PBX, you may need to enter an access code to allow the public exchange to assign an external line for external calls.
  - **System Reset**

### Base station settings (available on the handset)

- Press **Menu**, select **Settings** and press **OK**.
- Select **BS Settings** and press **OK**.
- Select a function from the list using the navigation keys **▼/▲** and press **OK**.
  - Ringer - Select the ringer melody and volume for the base.
  - Ring Priority - see above.
  - Dial Mode - Tone - see above.
  - Recall Mode - You may need to use the recall function if you are connected to a PBX. Contact your PBX supplier for further information.
  - First ring - see above.
  - System PIN - see above.
  - PBX Access Code - see above.
  - Reset base

## Extending the Avena 248TE

The delivered handset is already registered on to base station. In standby the internal number of the handset is displayed.

You can register up to 5 handsets to your base station.

If you register your Avena 248TE handset with a "third party" base station or a "third party" handset on your Avena 248TE base station (GAP), you may not be able to use some functions or only to a limited extent.

### Register new handsets

Accessory handsets must be registered to the base station. Use the handset menu for registration:

- Press **Menu**, select **Settings** press **OK**.
- Select **H5 Settings** and press **OK**.
- Select **Register** and press **OK**.
- Select the desired base station. Press **OK**.
- Enter the system PIN (0000 on delivery). Press **OK**.
- Press and hold the paging key on the base station.
- If the registration is successful you will hear a confirmation signal.

## Telephoning with several call partners

During a call you can make a second internal call (enquiry call), switch between call partners (brokering) or simultaneously converse (3-way conference call) without the need for two telephone lines.

## Internal conversation / Internal call

- Press **Intercom**.

- Select the desired internal party using the **navigation keys** and press **OK**.

If you receive an external call while you are on the phone to an internal call partner, you will hear an incoming call alert. End the internal call by pressing the **End call key**. Press the **Talk key**. You are connected to the external party.

## Call transfer to another handset

You are conducting an external call and you want to transfer it to another handset.

- Call the desired internal party (see above).
- Press the **End call key** to transfer the call to the other handset.

## Brokering / Conference

Use the softkeys displayed:

**Switch** - Switch between two call parties.

**Conf** - Set up a three-way conference with 2 call parties.

**Single** - End conference call, back to initial call.

**End** - Leave conference call. The remaining call partners are automatically connected with each other.

## Answer machine

Your Aervis 248TE features an integrated digital answer machine with a max. recording capacity of 15 minutes. You can operate your answer machine from the base and from any handset registered to the base. On delivery the answer machine is ready to use.

## Switch answer machine on/off

Press key **Ans. on/off** on the base station to switch the answer machine on or off.

Two dashes are displayed when the answer machine is switched off. Flashing dashes when answer machine is switched on = date and time are not set.

## Switch on the answer machine from the handset

- Press **Menu**, select **Answer Machine** and press **OK**.
- Select **Answer On/Off** and press **OK**.
- Select the desired setting using the navigation keys **▼/▲** and press **OK**.

## Outgoing message

You can select 2 operating modes:

- Answer & record: Callers can leave a message.
- Answer only: Callers cannot leave a message.

Your answer machine comes with two standard pre-recorded outgoing messages. You can replace the standard outgoing message with a personal one (max. 1 minute long).

- Press **Menu**, select Answer Machine and press **OK**.
- Select Outgoing message and press **OK**.
- Select Record message and press **OK**.
- Select Answer&&Record or Answer Only and press **OK**.
- Speak your outgoing message into the handset microphone.
- Press the softkey under **Save** to end recording. The recorded outgoing message is played back.

## Call Screening

Incoming messages are played back over the base station loudspeaker. You can adjust the volume by pressing the keys **Vol + / -**. Press the left softkey **Yes** on the handset to listen in. Press the **Talk key** to answer an incoming call.

## Operating the answer machine on the base station

If you have new messages, the message counter is flashing. The messages are played back beginning with the most recent.

- Press **Play ▶** to start playback.
- During playback the following options are available:

Key	Function
	Repeat message/return to previous message
	Skip to next message
	End playback
	Delete message during playback
	Adjust volume

## Delete all old messages

Impossible during playback. Press key  **twice** to delete all old messages.

## Operating the answer machine from the handset

If you have new messages on your answer machine **New Message(s)** and the symbol  appears. The messages are played back beginning with the most recent.

- Press **Menu**, select **Answer Machine** and press **OK**.
- Select **Play Messages** and press **OK**.
- Press the **End call key** to end playback.

Key	Function
<b>2</b>	End playback
<b>4</b>	Repeat message/return to previous message
<b>5</b>	Delete message during playback
<b>6</b>	Skip to next message
	Deactivate/activate loudspeaker
<b>▼/▲</b>	Adjust volume

### Delete all old messages

- Press **Menu**, select **Answer Machine** and press **OK**.
- Select **Delete Msgs** and press **OK**.
- Confirm by pressing the softkey under **Yes**.

## Answer machine settings

- Press **Menu**, select **Answer Machine** and press **OK**.
- Select **Answer Settings** and press **OK**.
- Select the desired function by pressing the navigation keys **▼/▲** and press **OK**.
  - **Answer Mode** - Answer&Record or Answer only mode
  - **Answer Delay** - Select 2, 4, 6, 8 rings or Time saver mode
  - **Recording Time** - Set the maximum length for incoming message
  - **Call Screening** - see page 81.
  - **Activation** - Select the desired frequency and the activation time.
  - **Remote Access** - Switch remote access on or off

**If you set the answer delay to Time Saver, your answer machine will answer after 2 rings if you have new messages. If you do not have new messages it will not answer until 6 rings. This enables you to save costs by hanging up before you are connected.**

## Memory full

The recording capacity of your answer machine is 15 minutes (including outgoing messages).

If the memory is full, **Memory full!** appears on the handset display and F flashes on the base station display. No more messages can be recorded. The answer machine switches to Answer only mode automatically. You must delete old messages.

## Remote Access

Remote operation can only be performed after having entered your PIN code before activating the function.

- Press **Menu**, select Answer Machine and press **OK**.
- Select Answer Settings and press **OK**.
- Select Remote Access and press **OK**.
- Set ON by using the navigation keys **▼/▲** and press **OK**.
- Enter the PIN code (0000 on delivery) and press **OK**.

## Remote access the answer machine from an external telephone

You can remote access your answer machine from any telephone with DTMF or multifrequency dialling function.

- Dial your number.
- Press **\*** when you hear your outgoing message.
- Enter your remote access PIN code. If the PIN is correct you will hear a confirmation tone.
- All new messages are played back.
- You can now perform a number of functions by entering the relevant digits (see the following table).
- End the call.

Key	Function
1	Main menu
2	Play messages
4	Repeat message/Press twice to return to previous message
5	Delete message during playback
6	Skip to next message
7	Switch answer machine on
9	Switch answer machine off

**Note:**

**If your answer machine doesn't accept the remote access commands, try to press the numerical keys longer or shorter. Your answer machine is sensitive to tone lengths of 0,5 to 1 second.**

## Appendix

### Using Internet/cable telephone adapters on an analog port

When using an analog telephone on the analog connection of an Internet or cable telephone adapter, not all the described features (in particular calling line display) may function in the same way as with a standard analog telephone line. This does not cause the Avena 248TE to malfunction.

Several factors can cause a failure of specific features to function:

- The Internet/cable telephony provider may not provide the function on its Internet/cable telephony connection.
- The adapter used to convert Internet/cable telephony to analog telephony (usually supplied by the provider) may not forward the functions to connected telephones or may forward them in a non-analog format.

If this happens, please check the Avena 248TE on an analog fixed line and/or contact your Internet/cable telephony provider.

### Care

Your telephone is a sophisticated product in terms of design and construction, and should therefore be handled with care.

To clean the telephone, wipe first with an antistatic cloth or a damp, soft leather cloth and then dry using a dry cloth.

### Recycling (environmental protection)



At the end of the product's life cycle, the telephone must not be disposed of in normal domestic waste. Please take it to a collection point for processing electrical and electronic equipment: see symbol on the product, in the user manual and/or packaging.

Some materials used in this product can be recycled if you take it to a recycling depot. By recycling parts or raw materials from used products you will be making an important

contribution to environmental protection. Please contact your local authority if you require information about collection points in your neighbourhood.

### Disposing of the rechargeable battery

By law, all used batteries and accumulators must be recycled and not disposed of in domestic waste. Please dispose of them according to the official regulations. Take them to a recycling depot. The batteries/accumulators will be recycled since they may, for example, contain nickel cadmium (Ni - Cd), lead (Pb), cadmium (Cd) or mercury (Hg). The batteries and accumulators are labelled with symbols and information on their contents,

e.g.:



### Warranty conditions

Your telephone is subject to a guarantee from the date of purchase in accordance with the legal provisions of the country in which the telephone was purchased. As evidence of the date of purchase, please keep the receipt or the warranty card completed by the retailer. All defects attributable to material and manufacturing faults will be corrected free of charge within the warranty period, either by repairing or replacing the defective equipment.

The warranty does not cover expendable materials (battery cells), defects which affect the value or use of the equipment only insignificantly, and damage caused by incorrect use, ordinary wear and tear, or manipulation by third parties.

This warranty does not cover consequential damage caused by the use, failure or defectiveness of the product. In particular, no liability whatsoever is accepted for damage to property and pecuniary loss.

To claim under this warranty, please contact the retailer where you purchased your telephone.

## Warranty information for Germany

If the good evinces a defect due to manufacturing or materials faults within 24 months of purchase, please send the entire product including accessories and sales receipt to

**Swissvoice Service Center**

**Im Frauental 14**

**92224 Amberg.**

The Swissvoice Service Center will replace it with an equivalent good or perform a repair. In the case of components subject to wear (e. g. batteries) this period lasts for 6 months from the date of purchase.

## Technical Support telephone number (Germany)

For Hotline, repairs, spare parts, technical support and warranty

From Monday to Friday from 09:00 AM to 06:00 PM

Please call **0180 55 82 888** (Euro 0,14 / Minute)

E-mail: [support-de@swissvoice.net](mailto:support-de@swissvoice.net)

## Approval and conformity

This analog telephone DECT complies with the basic requirements contained in the R&TTE Directive 1999/5/EC on radio equipment and telecommunications terminal equipment and is suitable for connection and operation in the member state indicated on the base station and/or packaging.

The declaration of conformity may be viewed at: [www.swissvoice.net](http://www.swissvoice.net).



The CE symbol confirms the conformity of the telephone with the above directive.



# Warranty Certificate

## swissvoice *Warranty Certificate*

*Garantieschein, Bon de garantie, Certificato di garanzia, Garantiebewijs, Takuutodistus, Garantibevis, Garantisedel, Garantibevis, Certificado de Garantía, Talão de garantia*

**device type:**

(Gerätetyp, type d'appareil, tipo di apparecchio, toesteltype, laitetyyppi, maskintype, apparattyp, apparattyp, modelo del aparato, modelo do aparelho):

**serial number:**

(Seriennummer, numéro de série, numero di serie, seriennummer, sarjanumero, seriennummer, seriennummer, seriennummer, número de serie, número de série):

**dealer's stamp:**

(Händlerstempel, sceau du vendeur, timbro del rivenditore, stempel van de dealer, kauppiaan leima, forhandlerens stempel, försäljarens stämpel, forhandlerstempel, sello del comerciante, carimbo do vendedor):

**dealer's signature:**

(Unterschrift des Händlers, signature du vendeur, firma del rivenditore, handtekening van de dealer, kauppiaan allekirjoitus, forhandlerens underskrift, försäljarens underskrift, forhandlers underskrift, firma del comerciante, assinatura do vendedor):

\_\_\_\_\_

**date of purchase:**

(Kaufdatum, date d'achat, data d'acquisto, datum van aankoop, ostopäiväys, kjøpsdato, datum för köpet, salgsdato, fecha de adquisición, data de compra):



Internet:  
[www.swissvoice.net](http://www.swissvoice.net)

© Swissvoice SA 2010  
20405787xx\_ba\_a0  
SV 20405787